

## System Fusion

### DR-1

Benutzerhandbuch

144 / 430MHz 50W  
VHF / UHF AMS DIGITAL REPEATER

C4FM FDMA / FM

Vor Gebrauch

Montage und Anschluss

Geschäftstätigkeit

Blinddarm



## Merkmale dieses Radio

- 144/430 MHz-Repeater ist mit einem Standard-C4FM digitalen Kommunikationsmodem ausgestattet, um den Kommunikationsmodus automatisch der Lage, die Auswahl
- Klare Audio- und Datenkommunikation unter Verwendung der digitalen Modemfunktionen erreicht
- Sendeleistung 50 Watt mit Kühlventilator
- Vollfarb-3,5-Zoll-LCD, hohe Helligkeit TFT-Touch-Panel-Controller
- Intuitiv bedienbare Touch-Panel-Bedienung

## Über den Touch-Panel

### • Vorsichtsmaßnahmen, um den Touch-Panel bei der Verwendung

Das Berührungsfeld des Controllers mit der geringsten Berührung eines Fingers zu arbeiten ausgelegt.

- Das Touchpanel kann nicht funktionieren, wenn ein Schutzfilm oder eine Folie auf die LCD befestigt ist.
- Verwendung eines spitzen Fingernagel oder Stift die Berührungstafel zu betreiben, oder zu hart drücken kann den Bildschirm beschädigen oder verkratzen.
- Smartphone-Operationen wie schnippen, kneifen in und Prise sind nicht möglich.

### • Die Aufrechterhaltung des Touch-Panel

- Um das Touch-Panel zu reinigen, schalten Sie die Stromversorgung aus, bevor Sie mit einem trockenen, weichen Tuch Staub und Schmutz von dem Touch-Panel wegzuwischen. Wenn der Touch-Panel wirklich verschmutzt ist, befeuchten Sie ein weiches Tuch und wringen Sie es gründlich, bevor es mit dem Touch-Panel zu wischen.
- Wenn das Touch-Panel Wischen, seien Sie vorsichtig, nicht zu hart wischen oder die Oberfläche mit den Fingernägeln kratzen. Wenn der Touch-Panel zerkratzt wird, kann es schwierig werden, die Anzeige zu sehen.

## Über eingetragene Warenzeichen und Urheberrechte

Firmen- und Produktnamen in diesem Handbuch beschrieben sind Marken und eingetragene Marken der jeweiligen Unternehmen.

Die unerlaubte Vervielfältigung oder das Kopieren eines Teils oder aller der Urheberrechte im Besitz von Yaesu Musen Co., Ltd. in welcher Form auch immer streng verboten ist.

## Wie dieses Handbuch lesen

In diesem Handbuch Controller Operationen werden wie folgt ausgedrückt: Berühren Sie [ **SQL** ] ..... Zeigt an, dass das Symbol auf dem Touch-Panel-Bildschirm ist schnell, berührt werden. Wählen [ **MODUS** ] ..... Zeigt an, dass die Elemente auf dem Touch-Panel-Bildschirm hervorgehoben sind.

Die folgenden Symbole werden in diesem Handbuch verwendet:

### Vorsicht



... Erklärt Informationen fehlerhafte Bedienung zu vermeiden.

### Spitze



... Erklärt Betriebshinweise und hilfreiche Ratschläge.

Beachten Sie auch: das eigentliche Produkt von den in diesem Handbuch gezeigten Zeichnungen abweichen.

Einführung .....	2	<b>Blinddarm .....</b>	<b>35</b>
Merkmale dieses Radio .....	2	Die Installation der optionalen Sprachführungseinheit „FVS-2“ .....	35
Über den Touch-Panel .....	2	Instandhaltung .....	36
Über eingetragene Warenzeichen und Urheberrechte .....	2	Pflege und Wartung.....	36
Wie dieses Handbuch lesen .....	2	Auswechseln der Sicherung .....	36
<b>Vor Gebrauch .....</b>	<b>4</b>	Beratung, wenn es ein Problem gibt .....	37
Sicherheitsvorkehrungen (stellen Sie sicher, diese zu lesen) .....	4	Es gibt keine Macht .....	37
Zubehör .....	6	Da ist kein Ton.....	37
Optionen .....	6	Es gibt keine Übertragung .....	37
Name und Funktion der einzelnen Komponenten .....	7	Es gibt keine Anzeige auf dem Display .....	37
Vorderseite.....	7	Über interne Störsignale .....	37
Hinten .....	8	After-Market-Dienstleistungen .....	37
Erläuterung des Bildschirms .....	9	Spezifikationen .....	38
<b>Montage und Anschluss .....</b>	<b>11</b>		
Einstellen der Repeater bis .....	11		
Sicherheitsmaßnahmen für die Installation .....	11		
Installieren des Repeaters .....	11		
Montage auf einem Schreibtisch .....	11		
Über elektrische Erdung .....	12		
Über die Antenne .....	12		
Antenne Berücksichtigung .....	12		
Anschluss der Antenne .....	13		
Anschluss der Stromversorgung .....	14		
Anschließen externer Geräte .....	15		
Anschluss an einen Personalcomputer .....	15		
Verbindung mit einem externen Controller .....	16		
<b>Repeater Betrieb .....</b>	<b>17</b>		
Grundoperationen .....	17		
Einschalten des Geräts .....	17		
Schalten Sie das Gerät aus .....	17		
Einstellen der ID (Rufzeichen) .....	17		
Durch Drehen der Anzeige ein- und ausschalten .....	18		
Einstellen der Lautstärke .....	18		
Umschalten der Betriebsart .....	19		
Schalten des Kommunikationsmodus .....	20		
Einstellen des Squelchpegel .....	20		
Einstellen der Sendeleistung .....	21		
Einstellen der TX Inhibit .....	22		
Remote Operation .....	23		
Drehen Fernbetrieb EIN / AUS .....	23		
Remote Operations .....	23		
Einstellen der Repeater bis .....	24		
Setup-Menü Grundoperationen .....	24		
Einstellen der Frequenz .....	25		
Einstellen der Tonsignale .....	26		
Einstellen der Tonfrequenz .....	26		
Einstellen des DCS-Code .....	26		
Umschalten der Ton Signaltypen .....	27		
Einstellen des digitalen squelch Code .....	28		
Einstellen der ID (Rufzeichen) .....	28		
Einstellen der ID-Ansage .....	0,29		
Einstellen der Art und Weise bekannt zu geben .....	29		
Einstellen der Ankündigung Ausgangspegel .....	30		
Einstellen der ID-Ansage CW Geschwindigkeit .....	30		
Einstellen der Ankündigung Zeitintervall .....	31		
Einstellen des TOT (Timeout-Timer) .....	32		
Einstellen andere Konfiguration .....	32		
Einstellen des Verstärker für Fernbetrieb .....	32		
Drehübertragung EIN / AUS von der Fernsteuerung	32	Einstellen der Anzeige	
Einschalt-Zeit .....	33		
Einstellen der Paketgeschwindigkeit .....	33		
Wiederherstellen der Standardeinstellungen (Factory Reset) .....	34		

## Sicherheitsvorkehrungen (stellen Sie sicher, diese zu lesen)

Achten Sie darauf, dieses Handbuch zu lesen, um dieses Radio sicher zu nutzen und richtig.

Beachten Sie vorher, dass das Unternehmen haftet nicht für Schäden, die durch den Kunden oder Dritte bei der Verwendung dieses Produkts oder für Ausfälle und Fehler erleidet, die während der Nutzung oder Missbrauch dieses Produkts auftreten, sofern nicht anders nach dem Gesetz vorgesehen.

### Typ und Bedeutung der Marken



#### ACHTUNG

Dieses Symbol zeigt die Möglichkeit des Todes oder einer schweren Verletzung auf den Benutzer zugefügt wird und die Menschen umgibt, wenn diese Anweisungen werden ignoriert und das Produkt nicht ordnungsgemäß gehandhabt wird.



#### WARNUNG

Dieses Symbol zeigt die Möglichkeit des Todes oder einer schweren Verletzung auf den Benutzer zugefügt wird und die Menschen umgibt, wenn diese Anweisungen werden ignoriert und das Produkt nicht ordnungsgemäß gehandhabt wird.



#### VORSICHT

Dieses Symbol zeigt die Möglichkeit der physischen Hindernisse auftreten oder Hindernisse zugefügt wird als ein Benutzer und die umgeben der Menschen, wenn diese Anweisungen ignoriert werden und das Produkt unsachgemäß behandelt.

### Typ und Bedeutung der Symbole



Verbotene Handlungen, die um dieses Radio zu verwenden sicher nicht durchgeführt werden muß. Beispielsweise,



bedeutet, die Demontage verboten ist.



Vorsichtsmaßnahmen, die um die eingehalten werden müssen dieses Radio zu verwenden, sicher. Beispielsweise, sein nicht angeschlossen.



bedeutet, dass die Stromversorgung zu



#### ACHTUNG

Das Gerät nicht in „Orten oder Flugzeugen und Fahrzeugen, bei denen sein Einsatz verboten ist“ verwenden, wie in Krankenhäusern und Flugzeugen.



Dies kann Auswirkungen auf die elektronischen und medizinischen Geräten ausüben.



Berühren Sie niemals die Antenne während der Übertragung.

Dies kann zu Verletzungen, Stromschlägen und Geräteausfall führen.



Sie nicht in Orten mit vielen Menschen in Anbetracht Menschen übertragen, die mit medizinischen Geräten wie Herzschrittmacher sind.

Elektromagnetische Wellen, die von dem Gerät kann das medizinische Gerät beeinflussen, was zu Unfällen, die durch Störungen verursacht.



Das Gerät darf nicht betrieben werden, wenn brennbares Gas erzeugt wird.

Andernfalls besteht die Gefahr eines Brandes oder einer Explosion führen.

Verwenden Sie gute Technik, eine ordnungsgemäße Erdung und Schutzvorrichtungen den Repeater zum Schutz vor Überspannung, Blitzschlag und elektrische Schäden über die Stromversorgung und externe Antennenanschlüsse.



Andernfalls, wenn es donnert, sofort trennt die externe Antenne vom Repeater und Absperren der Stromversorgung.

Wenn nicht, Feuer, Stromschlag und Geräteausfall dies führen kann.



Berühren Sie keine Flüssigkeit leckt aus dem flüssigen Display nicht mit bloßen Händen.

Es besteht die Gefahr von Verätzungen auftreten, wenn die Flüssigkeit mit der Haut in Kontakt kommt, oder die Augen gelangt. In diesem Fall ist unverzüglich ein Arzt die Behandlung sofort.



#### WARNUNG



Verwenden Sie keine anderen Spannungen als die angegebene Versorgungsspannung.

Andernfalls besteht die Gefahr eines Brandes oder elektrischen Schlags.



Senden Sie nicht kontinuierlich über lange Zeiträume.

Dies kann die Temperatur des Hauptkörpers ansteigen lassen und durch Überhitzung bei Verbrennungen und Ausfällen führen.



Nicht demontieren oder das Gerät modifizieren.

Dies kann zu Verletzungen, Stromschlägen und Geräteausfall führen.



Sie nicht den Netzstecker Griff und Stecker usw. mit nassen Händen. Auch nicht stecken und den Netzstecker mit nassen Händen abziehen.

Dies kann zu Verletzungen, Stromschlägen und Geräteausfall führen.



Wenn Rauch oder ungewöhnliche Gerüche aus dem Radio ausgesendet werden, das Gerät und das Netzkabel aus der Steckdose aus.

Dies kann in Feuer, Flüssigkeit Leck, Überhitzung, Beschädigung, Zündung und Geräteausfall führen. Bitte kontaktieren Sie unser Unternehmen Amateur-Kunden-Support oder das Geschäft, in dem Sie das Gerät erworben haben.



Halten Sie die Netzsteckerstifte und die umliegenden Gebiete zu jeder Zeit sauber.

Dies kann zu einem Brand führen, Überhitzung, Bruch, Zündung usw.



Sie das Gerät nicht in Bereichen platzieren, die leicht nass werden kann (zB in der Nähe eines Luftbefeuchters).

Dies kann in Brand, Stromschlag und Geräteausfall führen.



Wenn eine Gleichstromkabel anschließen, achten Sie darauf, dass die positiven und negativen Polaritäten nicht zu mischen.

Dies kann in Brand, Stromschlag und Geräteausfall führen.



Sie Netzkabel nicht andere als die geschlossenen oder angegeben verwenden.

Dies kann in Brand, Stromschlag und Geräteausfall führen.



Nicht biegen, drehen, ziehen, Wärme und ändern Sie das Netzkabel und Anschlusskabel in unzumutbarer Weise.

Dies kann geschnitten oder die Kabel beschädigt und in Brand, Stromschlag und Geräteausfall führen.



Das Kabel nicht ziehen beim Stecken Sie das Netzkabel und Anschlusskabel abziehen.



Bitte halten Sie den Stecker oder Stecker, wenn ziehen. Wenn nicht, kann dies zu einem Brand führen, Stromschlag und Geräteausfall.





Das Gerät nicht verwenden, wenn das Netzkabel und Anschlusskabel sind beschädigt, und wenn der Netzanschluss nicht fest eingesteckt werden kann.









Bitte kontaktieren Sie unser Unternehmen Amateur-Kunden-Support oder das Geschäft, in dem Sie das Gerät erworben hat, wie dies in Brand, Stromschlag und Geräteausfall führen kann.







-  **Verwenden Sie keine Sicherungen andere als die angegebenen.**  
Andernfalls kann es zu Bränden und Geräteausfall führen.
-  **Lassen Sie keine metallischen Gegenstände wie Drähte und Wasser im Inneren des Produkts zu erhalten.**  
Dies kann in Brand, Stromschlag und Geräteausfall führen.
-  **Das Netzkabel und Verbindungskabel vor verkaufter Artikel getrennt oder Ersetzen der Sicherung enthält.**  
Dies kann in Brand, Stromschlag und Geräteausfall führen.

-  **Folgen Sie den Anweisungen, wenn Elemente der Installation separat erhältlich und die Sicherung ersetzen.**  
Dies kann in Brand, Stromschlag und Geräteausfall führen.
-  **Das Gerät nicht verwenden, wenn es donnert.**  
Aus Sicherheitsgründen, ziehen Sie den Netzstecker aus der Steckdose. Berühren Sie niemals als auch die Antenne. Dies kann aufgrund von Donner in Brand, Stromschlag und Geräteausfall führen.

**VORSICHT**

-  **Dieses Gerät nicht in der Nähe einer Heizung Gerät platzieren oder an einem Ort mit direkter Sonneneinstrahlung.**  
Dies kann zu einer Verformung und Verfärbung führen.
-  **Dieses Gerät nicht an einen Platz, wo es eine Menge Staub und Feuchtigkeit ist.**  
Andernfalls kann es zu Bränden und Geräteausfall führen.
-  **Bleiben Sie so weit weg von der Antenne wie möglich während der Übertragung.**  
Langzeit-Exposition gegenüber elektromagnetischer Strahlung kann eine negative Wirkung auf den menschlichen Körper haben.
-  **Wischen Sie nicht den Fall mit Verdünner und Benzol usw.**  
Bitte verwenden Sie ein weiches, trockenes Tuch um die Flecken auf dem Gehäuse abzuwischen.
-  **Legen Sie keine schweren Gegenstände auf das Netzkabel und Anschlusskabel.**  
Dies kann den Netzkabel und Anschlusskabel beschädigt, in Brand und Stromschlag.
-  **Senden Sie nicht in der Nähe des Fernsehen und Radio.**  
Dies kann zu elektromagnetischen Störungen führen.
-  **Verwenden Sie keine optional andere als die angegebenen.**  
Wenn nicht, kann dies zu Betriebsstörungen.
-  **Stellen Sie das Gerät nicht auf eine un stabile oder schrägen Oberfläche oder in einem Ort, wo es eine Menge von Vibrationen ist.**  
Das Gerät umfallen kann oder fallen, was zu Bränden, Verletzungen und Geräteausfall.

-  **Aus Sicherheitsgründen schalten Sie das Gerät aus und ziehen Sie das Netzkabel, wenn das Gerät für eine längere Zeit nicht benutzt wird.**  
Wenn nicht, kann dies zu einem Brand führen und Überhitzung.
-  **Sie das Gerät nicht zu starken Stoßkräfte werfen oder aussetzen.**  
Dies kann zu Betriebsstörungen führen.
-  **Stellen Sie dieses Gerät nicht in der Nähe von Magnetkarten und Videobänder.**  
Die Daten in der Geldkarte und Videoband usw. können gelöscht werden.
-  **Außerhalb der Reichweite von kleinen Kindern.**  
Wenn nicht, kann dies zu Verletzungen von Kindern führen.
-  **Stellen Sie sich nicht auf dem Produkt, und stellen Sie keine schweren Gegenstände auf oder Einsatz Objekte in seinem Inneren.**  
Wenn nicht, kann dies zu Betriebsstörungen.
-  **Verwenden Sie kein Mikrofon andere als die verwenden, wenn Sie ein Mikrofon an das Gerät anschließen.**  
Wenn nicht, kann dies zu Betriebsstörungen.
-  **Berühren Sie nicht die Hitze Teile ausstrahlen.**  
Wenn für eine längere Zeit nicht benutzt, wird die Temperatur der Wärme abstrahlenden Teile bekommen höher, Verbrennungen bei Berührung.
-  **Sie nicht den Fall des Produkts außer öffnen, wenn Sie die Sicherung ersetzen und wenn verkaufte Artikel separat installieren.**  
Dies kann zu Verletzungen, Stromschlägen und Geräteausfall führen.

## Zubehör

Netzkabel (T9017882) .....	1
Gleichstromkabel mit Sicherung (T9026115) .....	1
Ersatzsicherung 15 A (Q0000075) .....	1
5 A (Q0000143) .....	1
Fall Beine (S4000052) .....	4
PC-Anschlusskabel SCU-20 (T9101621) .....	1
Bedienungsanleitung (dieses Handbuch) .....	1
Gewährleistungszertifikat .....	1

## Optionen

DTMF Mikrophon MH-48A6JA  
Handmikrophon MH-42C6J Voice Guide  
Einheit FVS-2

Vorderseite

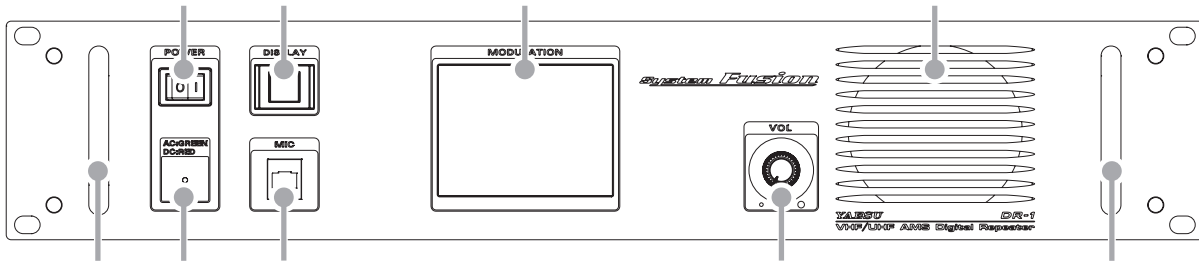

- **Stromschalter**  
Drücken Sie „I“ Seite schalten das Radio an, und „O“ um das Radio auszuschalten.
- **Stromversorgung Monitor (LED-Anzeige)**
  - Wenn die Anzeige in grün aufleuchtet, wird der Strom von dem AC-IN-Buchse zugeführt.
  - Wenn die Anzeige leuchtet rot, wird die Stromversorgung über das Backup-Terminals (12 V DC) gesichert.
- **DISPLAY-Taste**  
Drücken Sie, um die Anzeige ein- und ausgeschaltet.
- **MIC-Buchse**  
Den Stecker des optionalen Mikrofons auf diese 6-poligen modularen Buchse. (Diese Buchse auch während des Basismodus in der Fernbedienung (siehe Seite 23) verwendet wird)
- **Touch-Panel-Display**
- **VOL-Regler**  
Die Lautstärke des empfangenen (up link) Signals erhöht, wenn der Knopf im Uhrzeigersinn gedreht wird, und verringert wird, wenn in eine Richtung gegen den Uhrzeigersinn gedreht.
- **Redner**  
Der interne Lautsprecher befindet sich hier.
- **Griff**

## Rückseite

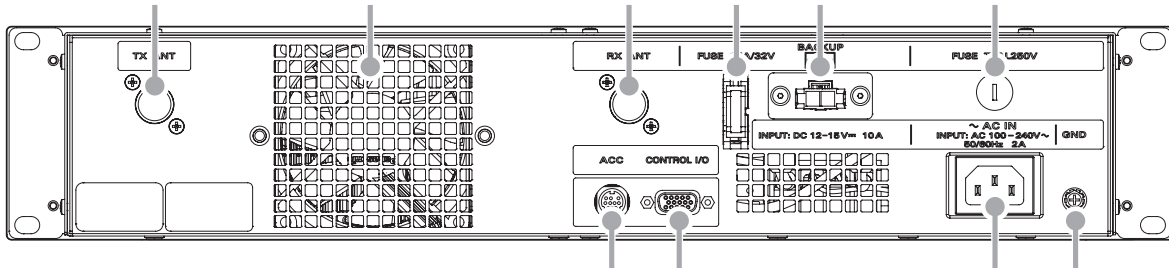

- **TX ANT Terminal**  
Eine Verbindung mit der Sendeantenne (Downlink) mit dem Koaxialkabel. Die Ausgangsimpedanz Bedarf beträgt 50 Ohm.
- **Luftauslaß für Gebläsekühlung**
- **RX ANT Klemme**  
Eine Verbindung mit der Empfangsantenne (up link) mit dem Koaxialkabel. Die Eingangsimpedanz beträgt 50 Ohm Bedarf.
- **FUSE 15A Buchse**  
A 15 A-Sicherung für die DC-Stromversorgung über die BACKUP Klemmen befestigt ist.
- **BACKUP-Terminals**  
Eine Verbindung mit der 12 V DC-Stromversorgung.
- **FUSE 5A Buchse**  
A 5 A Sicherung für die AC-Stromversorgung durch den Wechselstromeingangsbuchse angebracht ist.
- **ACC-Buchse**  
Eine Verbindung mit einem Personal-Computer mit dem mitgelieferten PC-Anschlusskabel „SCU-20“.
- **KONTROLLE I / O-Anschluss**  
Dieser Verbinder ermöglicht es der Repeater an eine externe Steuereinheit zur Fernsteuerung angeschlossen werden.
- **AC IN-Buchse**  
Eine Verbindung mit der 100 V bis 240 V Wechselstromversorgung mit dem Stromkabel vorgesehen.
- **GND-Anschluss**

## Erläuterung des Bildschirms

### Betriebsart Bildschirm

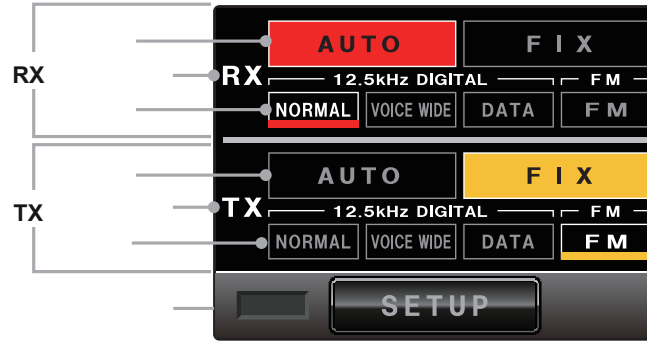

#### RX Receive (Uplink) Band Anzeigebereich

#### TX Senden (Abwärtsverbindung) -Band Anzeigebereich

- Betriebsart-Anzeigebereich
  - [AUTO]** Tippen Sie hier, um die Aktivierung des AMS (Automatik-Modus wählen) Funktion. Der Kommunikationsmodus schaltet automatisch entsprechend den empfangenen / gesendeten Signaltypen.
  - [FIX]** Tippen Sie hier, um die Empfangs- / Sendesignale in dem ausgewählten Kommunikationsmodus zu jeder Zeit.
- Kommunikationsmodus-Anzeigebereich
 

Die Elemente werden in rot während des AUTO-Modus und gelb während des FIX-Modus angezeigt.

  - [NORMAL]** Zeigt den Betrieb ist in dem gleichzeitigen Sprach- und Datenkommunikationsmodus (digital).
  - [VOICE WIDE]** Zeigt den Betrieb in dem Hochratensprachkommunikationsmodus (digital).
  - [DATEN]** Zeigt den Betrieb in dem Hochgeschwindigkeits-Datenübertragungsmodus (digital).
  - [FM]** Zeigt den Betrieb in dem analogen Kommunikationsmodus auf der FM-Band.
- RX-Anzeige
 

Dieser Indikator zeigt grün, wenn ein Signal empfangen wird und weiß, wenn kein Signal vorhanden ist.
- TX-Anzeige
 

Diese Anzeige zeigt rot, wenn der Repeater überträgt und weiß, wenn es keine Sende ist.
- Einstellungen Anzeigebereich
  - [REMOTE]** Angezeigt, in rot, wenn Remote-Betrieb mit einem externen Controller aktiviert ist (siehe Seite 23).
  - [INSTALLIEREN]** Tippen Sie hier, um die Anzeige auf den Setup-Modus Bildschirm zu wechseln.

Setup-Modus Bildschirm

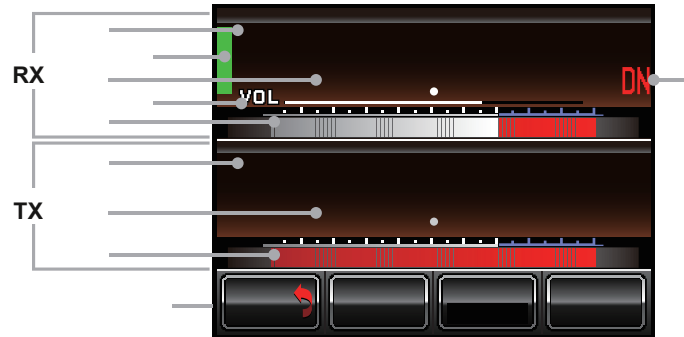

**RX** Receive (Uplink) Band Anzeigebereich

**TX** Senden (Abwärtsverbindung) -Band Anzeigebereich

- Touch-Taste Anzeigebereich
  - [ZURÜCK]** Tippen Sie hier, um den Betriebsmodus-Bildschirm zurückzukehren.
  - [SQL]** Tippen Sie hier, um den Squelchpegel des Empfängers einzustellen.
  - [Tx PWR]** Tippen Sie hier, um die Senderausgangspegel einzustellen.
  - [F]** Tippen Sie hier, um das Setup-Menü anzuzeigen.
- Richtung Anzeigebereich
  - „UP LINK“ auf der RX-Band angezeigt. „DOWN LINK“ auf der TX-Band angezeigt.
- Statusanzeige
  - Ein grüner Balken wird während empfangen angezeigt, wenn Signale erfaßt werden. Die Bar wird nicht angezeigt, wenn die Rauschsperrung eingeschaltet ist.
- Frequenzanzeige
- VOL / SQL-Pegelanzeige
- S-Meter / Sendeleistungspegelanzeige
- Kommunikationsmodus Anzeige

• Squelchpegel Einstellbildschirm

Der Bildschirm erscheint wie unten nach **[SQL]** berührt wird.

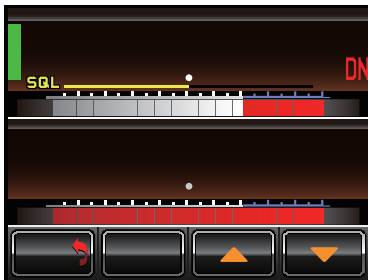

[▲] [▼]

Die Squelch-Schwelle wird durch Berühren erhöhen [▲] und Abnahme durch Berühren von [▼].

## Einstellen der Repeater nach oben

### Sicherheitsmaßnahmen für die Installation

Beachten Sie die folgenden Vorsichtsmaßnahmen, wenn diese Repeater installieren.

- Verwenden Sie gute Technik, eine ordnungsgemäße Erdung und Schutzvorrichtungen den Repeater zum Schutz vor Überspannung, Blitzschlag und elektrische Schäden über die Stromversorgung und externe Antennenanschlüsse.
- Sie nicht den Repeater an einem Ort installiert werden, wo es extreme Vibration ist, wo es eine Menge Staub, hoher Feuchtigkeit oder hoher Temperatur, oder wo es direktes Sonnenlicht ausgesetzt.
- Installieren des Repeaters in einer gut durchlüfteten Stellung, so die Wärmeableitung nicht behindert wird. Der Kühlkörper wird heiß, wenn für lange Zeitperioden zu übertragen.
- Stellen Sie keine Gegenstände auf dem Repeaters.
- Beachten Sie, dass es ein Risiko, dass Brummen und Rauschen eingeführt werden können, abhängig von den Einbaubedingungen und der externen Stromquelle verwendet.
- Installieren Sie den Repeater so weit wie möglich weg von TV- und Radio-Geräten zu vermeiden (TVI, BCI). Insbesondere nicht installieren Sie den Repeater in der Nähe von Innen-Antennenelementen.

### Installieren des Repeaters

Platzieren Sie den Repeater auf einer flachen und ebenen Gestell oder Regal, mit ihrer Unterseite nach unten.

Wir empfehlen die Flügel der Repeaters Frontplatte am Geräteträger oder in einem Regal mit Schrauben zu sichern.

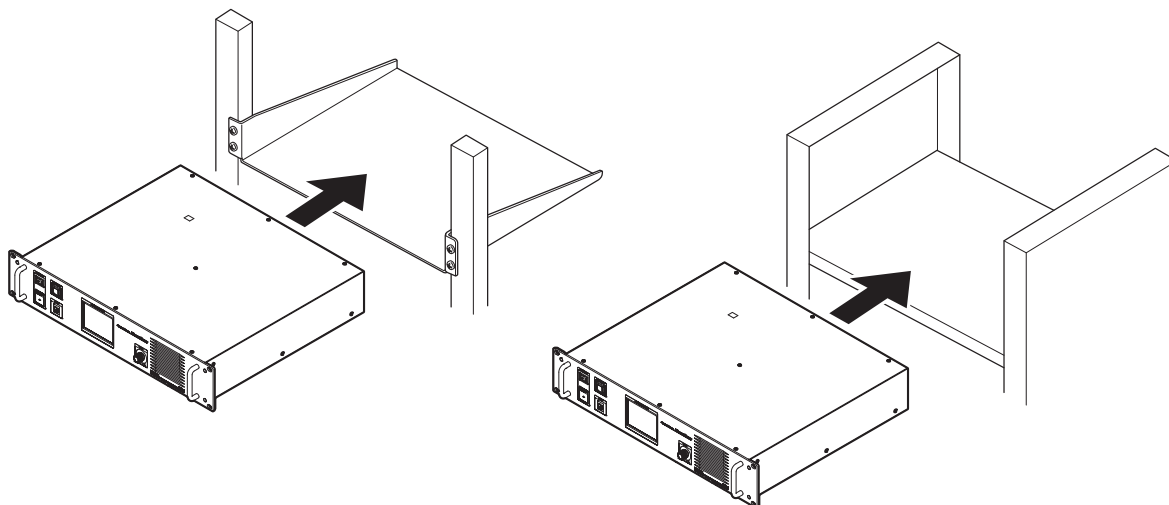

### Montage auf einem Schreibtisch

Wenn der Repeater in einer Desktop-Position anstelle von einem Gestell oder Regal, befestigen die vier mitgelieferten Beine auf die Unterseite des Repeaters Falles.

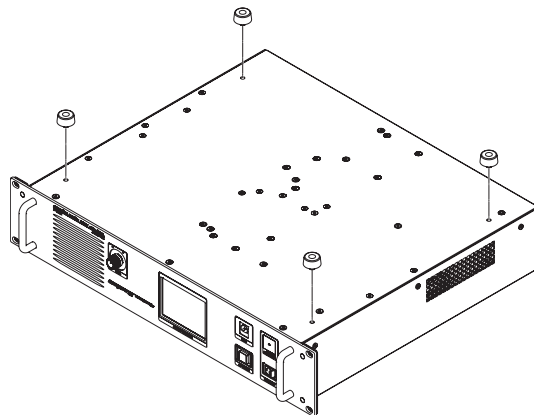

## Über elektrische Erdung

Der DR-1-Repeater, wie jede andere Kommunikationsvorrichtung, erfordert ein wirksames Erdungssystem für maximale elektrische Sicherheit und beste Kommunikations Wirksamkeit. Ein gutes Bodensystem kann in einer Reihe von Möglichkeiten zur Station Effizienz beitragen:

- Es kann die Möglichkeit eines elektrischen Schlags für den Bediener minimieren.
- Es kann RF-Ströme minimieren an der Abschirmung des Koaxialkabels und dem Gehäuse des Repeaters fließt. Solche Ströme Strahlung führen kann, die Störung zu Home-Entertainment-Geräte oder Labortestausrüstung verursachen können.
- Es kann die Möglichkeit einer erratischen Repeater / Zubehör Betrieb verursacht durch RF f minimieren e edback und / oder falscher Stromfluss durch Logikbausteine.

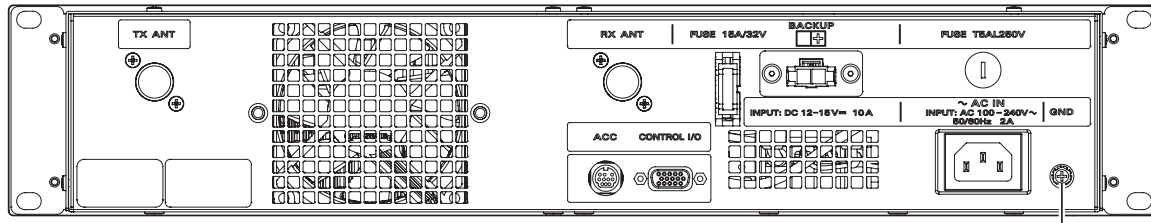

Um Schäden durch Blitzschlag, Lufterktrizität, Stromschlag usw., bietet eine gute Erdung zu verhindern.

Verwenden Sie ein kurzes, dicke, geflochtene Kabel Ihre Stationsausrüstung zu der vergrabenen Erdspeiß verbinden (oder alternativen Erdungssystem).

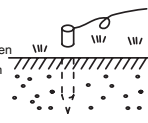

## Über die Antenne

Eine gute Antennenanlage ist äußerst wichtig für die Übertragung und den Empfang Zwecke. Beachten Sie die folgenden, wie die Art und Eigenschaften der Antenne bestimmt weitgehend, ob die Leistung des Verstärkers voll verwirklicht werden kann.

- Verwenden einer Antenne, die für die Installationsbedingungen und Anwendungsziel ausgelegt ist.
- Verwenden einer Antenne, die für das Betriebsband und die Frequenz abgestimmt ist.
- Verwenden einer Antenne und einem Koaxialkabel mit einer charakteristischen Impedanz von 50Ω.
- Stellen Sie das VSWR (Stehwellenverhältnis), bis er 1,5 oder weniger für eine Antenne mit einer Impedanz von 50Ω eingestellt ist.
- Halten Sie das Koaxialkabel Leitweglänge so kurz wie möglich.
- Verwendung Aufhellern und Überspannungsschutz -geräte.

## Antenne Berücksichtigung

Repeater Betrieb ohne einen Duplexer erfordert, dass zwei Antennen installiert werden, wobei ein für den Empfang und einer zum Senden, so dass die Empfangsantenne absorbieren keine Energie von der Sendeantenne. Es gibt eine Reihe von Möglichkeiten, dies zu tun, abhängig von der TX / RX Frequenztrennung und an den Standorten für Antennenmontage. Wenn ein Duplexer verwendet wird, genügt eine einzige Antenne sowohl zum Senden und Empfangen. Bei Verwendung eines verkleinerten Duplexer, ein Sechs-Hohlraummodell (Minimum) empfohlen. Yaesu empfiehlt die Verwendung des Duplexers. Für weitere Informationen, wenden Sie sich Yaesu-Händler.

Unabhängig von der obigen Wahl, ist es von größter Bedeutung, dass die Antenne (n) so hoch montiert werden und in der klar wie möglich, vorzugsweise innerhalb von line-of-sight an alle Repeater Benutzer. Darüber hinaus Verluste in der Speiseleitung (en) müssen minimiert werden, so dass die Speiseleitung (en) hohe Qualität sein sollte, und so kurz wie möglich. Wenn eine lange Zuleitung erforderlich ist, verwenden koaxiale „Hardliner“ Kabelverluste zu reduzieren. Repeater Antennen sollten eine Impedanz von 50 Ω bei der Betriebsfrequenz aufweisen. Wenn getrennte Empfangs- und Sendeantennen verwendet werden, hohe Q-schmalbandigen Typen Wechselwirkung minimieren dienen können. Wenn jedoch eine einzelne Antenne mit einem Duplexer verwendet wird, sollte es sich um ein Low-Q breitbandigen Typ sein.

## Verwarnungen

- z Niemals übertragen, ohne eine Sendeantenne an dem TX-Antennenbuchse des Repeaters verbunden ist.
- z Erstellen eine Schlaufe (slack) in dem Koaxialkabel direkt unter der Antenne und befestigen, so dass das Gewicht des Kabels nicht auf der Antenne nicht ziehen oder Stecker selbst.
- z Installieren Sie die Antenne unter Berücksichtigung der Sicherung unterstützt und wie die Abspannung Drähte positioniert sind, so dass die Antenne fällt nicht über oder get bei starkem Wind weggeblasen.



## Anschließen der Antenne 1

Stecken der Koaxialstecker in den TX und RX ANT ANT Buchsen jeweils an der Rückseite des Repeaters, und ziehen die Abschirmungen auf die Buchsen.

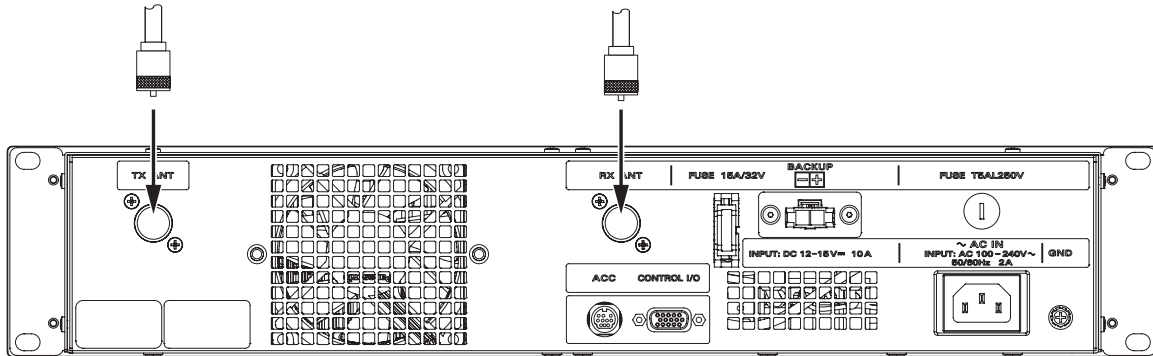

### 2 Zu verwenden, um einen Duplexer selbst, Stecker in dem Anschluß der Koaxialkabel von dem TX-RX ANT und ANT-Terminals in die vorbereiteten

Buchsen des Duplexer und wiederum zu straffen

### 3 Stecker in dem Anschluß des Koaxialkabels verbunden mit der Antenne in die Buchse des Duplexers, und drehen zu straffen

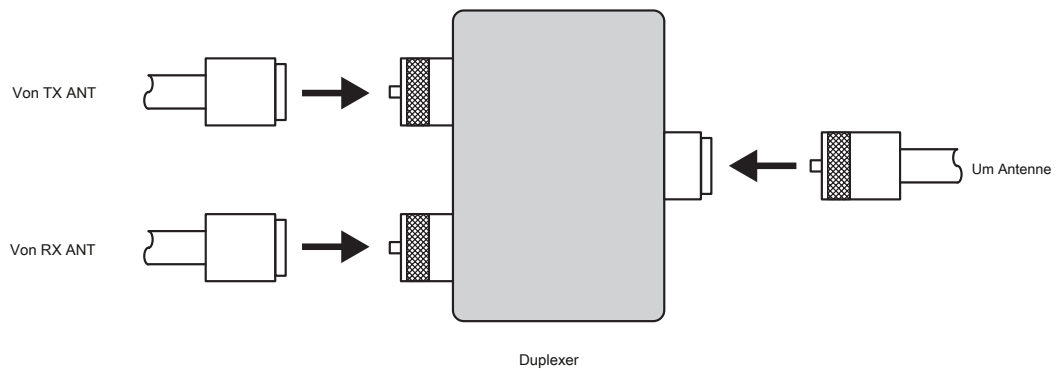

## Anschluss der Stromversorgung

### • Hauptstromversorgung

#### Achtung

z Verwenden, um eine Netzsteckdose in der Lage, AC 100 bis 240 V bei 50 oder 60 Hz liefert.

1 Setzen Sie die Buchse des Netzkabels versehen ist, in den AC-IN-Anschluss auf der Rückseite des th\_e Verstärker

2 Den Stecker des Netzkabels vorgesehen in die Netzsteckdose

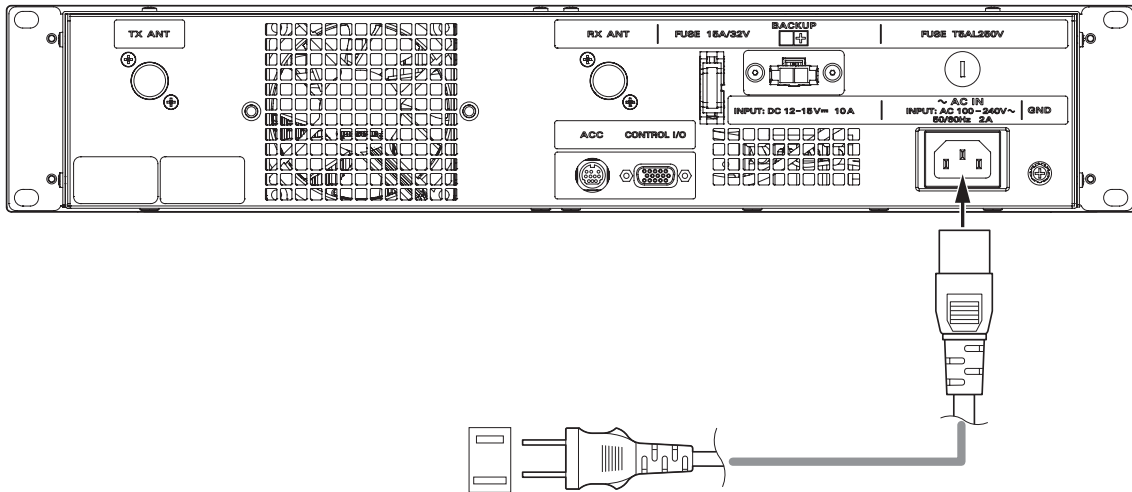

### • Notstromversorgung

Für einen ununterbrochenen Betrieb bei Stromausfall, ein 13,8 V wiederaufladbaren Kraftfahrzeugbatterie (55 Ah oder mehr empfohlen) können zu den BACKUP Polklemmen an der Rückwand verbunden werden. Im Falle eines AC-Stromausfall, wird die automatische Leistungssteuerschaltung wird der Repeater auf die Backup-Batterie automatisch schalten, und der Betrieb nicht unterbrochen werden.

Wenn die Leistung für eine lange Zeit abgelaufen ist, die Batterie kann vollständig entladen. Wenn die Leistung der aktuelle Start DCwiederhergestellt wird, kann die Schutzsicherung blasen. So ist die Schutzsicherung in Ladeschaltung soll nach einem Ausfall überprüft werden. Während der von einer Batterie oder Gleichstromquelle betrieben wird, erfordert der Repeater etwa 14 A bei 13,8 V während des Sendens. Folgen Sie den Umriss in der Abbildung in Bezug auf die richtige Verbindung des Gleichstromkabel. Beachten Sie immer die richtige Polarität, wenn DC-Anschluss machen.

#### Verwarnungen

z Eine Stromquelle, die Gleichstrom liefert 13,8 V und einer Stromstärke von 14 A oder mehr.

z Achten Sie darauf, die Leistung der externen Stromquelle ausschalten, bevor verbinden.

1 Setzen Sie die Buchse der Gleichstrom vorgesehene Kabel an den BACKUP Buchse an der Rückseite des Repeaters

2 Das rote Kabel (+) des bereitgestellten Gleichstromkabels mit dem Pluspol (+) Anschluß der externen Stromquelle, und der schwarze Leiter

(-) mit der negativen Klemme (-)

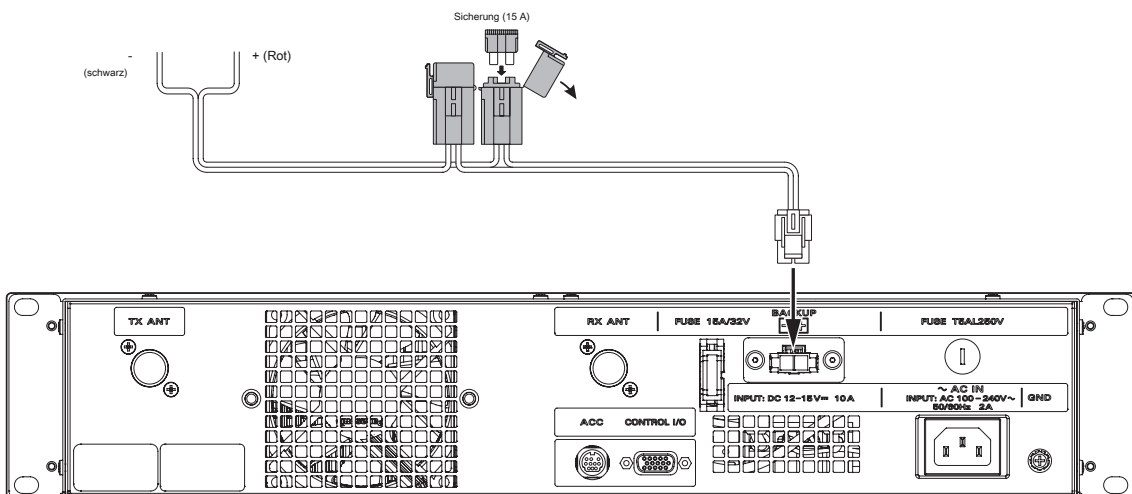

### Anschluss an einen Personalcomputer

Der mitgelieferte PC-Verbindungskabel „SCU-20“ und andere optionale Kabel können den Repeater an einen PC als COM-Port angeschlossen werden.

Mit dem [ACC] Buchse an der Rückseite des Repeaters mit dem PC zu verbinden. Die Pinbelegung des [ACC] Jack sind wie folgt.

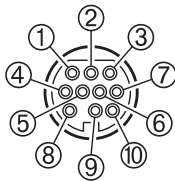

- PKD (Paketdateneingabe)
- GND
- PSK (PTT)
- RX 9600 (9600 bps Paketdatenausgang)
- RX 1200 (1200 bps Paketdatenausgang)
- PK SQL (Squelch-Steuerung)
- TXD (serieller Datenausgang [Transceiver → PC])
- RXD (serielle Datenausgabe [← Transceiver PC])
- CTS (Datenkommunikationssteuerung)
- RTS (Datenkommunikationssteuerung)

#### Tipps

- Achten Sie darauf, die Stromversorgung des Radio auszuschalten, bevor Sie das Kabel anschließen.
- Bei der Verwendung des PC-Anschlusskabels „SCU-20“, ein dediziertes Treiber Bedürfnisse im Personalcomputer installiert werden. Downloaden und verwenden Sie den Treiber und Installationsanleitung von der YAESU Website.

**Der Anschluss an einen externen Controller**

Einige optionalen Kabel können verwendet werden, um den Repeater zu einer externen Steuerung zu verbinden, dass die Repeater Ferne gesteuert werden kann. Mit dem [CONTROL I / O] Anschluss an der Rückseite des Repeaters mit der externen Steuerung zu verbinden. Die Pinbelegung des [CONTROL I / O] Verbinder ist wie folgt.

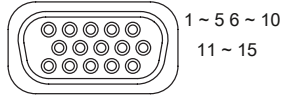

Pin-Nr	Pin Name	I / O	Geschäftstätigkeit																				
1	BASE	ich	L: Basis-Modus OPEN: Repeater-Modus																				
2	PTT * <sub>1</sub>	ich	L: EXT PTT ON OPEN: EXT PTT OFF																				
3	CTCSS / DCS (PKSQL) * <sub>1</sub>	O	L: Decoded OPEN: Undekodiertes																				
4	SQL DET (Noise SQL) * <sub>1</sub>	O	L: SQL öffnen OPEN: SQL schließen																				
5	GND	GND	GND																				
6	TON-IN * <sub>1</sub>	ich	CTCSS / DCS EXT Eingabe / 600 Ohm																				
7	AF IN * <sub>1</sub>	ich	EXT Modulationseingang / 600 Ohm																				
8	DISC OUT	O	Up-Link RX Disc-Ausgang (w / o De-Emphasis)																				
9	AF OUT	O	Up-Link RX NF-Ausgang (w / De-Emphasis)																				
10	GND	GND	GND																				
11	EXT-Anschluss 1 * <sub>2</sub>	ich	Bestimmt durch die Signalkombination des Ports 1 und 2 wie folgt: <table border="1" style="margin-left: 20px;"> <thead> <tr> <th>Port 2</th> <th>Port 1</th> <th>RX</th> <th>TX</th> </tr> </thead> <tbody> <tr> <td>H</td> <td>H</td> <td>AUTO</td> <td>FM</td> </tr> <tr> <td>H</td> <td>L</td> <td>FM</td> <td>FM</td> </tr> <tr> <td>L</td> <td>H</td> <td>Digital</td> <td>Digital</td> </tr> <tr> <td>L</td> <td>L</td> <td>AUTO</td> <td>AUTO</td> </tr> </tbody> </table>	Port 2	Port 1	RX	TX	H	H	AUTO	FM	H	L	FM	FM	L	H	Digital	Digital	L	L	AUTO	AUTO
Port 2	Port 1	RX		TX																			
H	H	AUTO	FM																				
H	L	FM	FM																				
L	H	Digital	Digital																				
L	L	AUTO	AUTO																				
12	EXT-Anschluss 2 * <sub>2</sub>	ich																					
13	EXT-Anschluss 3 * <sub>2</sub>	ich	L: RX-Ton AUS OFFEN: Setup-Modus																				
14	EXT-Anschluss 4 * <sub>2</sub>	ich	L: TX-Ton AUS OFFEN: Setup-Modus																				
15	VCC	VCC	Geschaltete VCC (12 V)																				

\*1: Diese Funktionen sind nur aktiviert werden können, während der Repeater im Basis-Modus ist.

\*2: Diese Funktionen sind nur aktiviert werden können, während der Repeater im Remote-Modus ist.

## Grundoperationen

### Einschalten des Geräts 1 Drücken Sie die „I“ Seite des

Schalters POWER

Die Leistung wird eingeschaltet, und die Stromversorgung Monitor (LED-Anzeige) leuchtet auf.

**Tipps:** Wenn der Strom von dem AC-IN-Eingang geliefert wird, die Anzeige leuchtet grün.

- Wenn der Strom durch die BACKUP Klemmen (12 V DC) zugeführt wird, in Rot die Anzeige leuchtet.

Der Betriebsmodus-Bildschirm wird auf dem Display angezeigt.

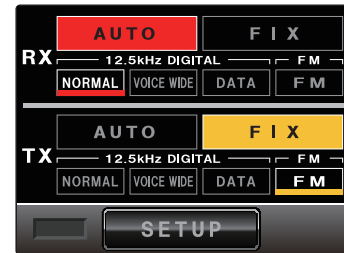
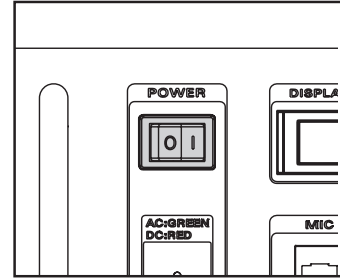

### Umschalten der Abschaltung 1 Drücken Sie das „O“

-Seite der POWER-Schalter

Die Stromversorgung Monitor und die Anzeige erlischt, und das Gerät wird ausgeschaltet.

### Einstellen der ID (Rufzeichen)

Wenn zum ersten Mal der Stromschalt nach Einkauf, oder nach dem Zurücksetzen Radio, müssen Sie die Rufzeichen eingeben.

#### 1 Berühren [ F ] im Setup-Modus Bildschirm

Das Setup-Menü erscheint.

#### 2 Berühren [ ID SET ]

Der Zeicheneingabebildschirm erscheint.

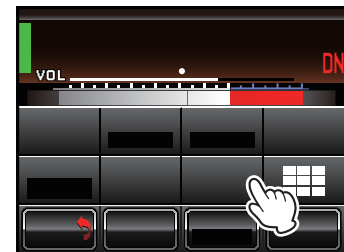

#### 3 Tippen Sie auf eine Zeichentaste

Das berührt Charakter wird am oberen Rand des Bildschirms angezeigt werden.

**Tipps:** Jedes Mal [ X ] berührt wird, wird der Cursor nach links zu bewegen und um ein Zeichen zu löschen.

- Der Eingabebildschirm wechselt zwischen den Zahlen Eingang und Alphabet Eingang jedes Mal [ ABC ] berührt wird.
- Der Cursor in das Eingabefeld bewegt sich nach links oder rechts, wenn [ ← ] oder [ → ] berührt.
- Alphabete, Zahlen und ein Bindestrich bis zu 10 Zeichen eingegeben werden.

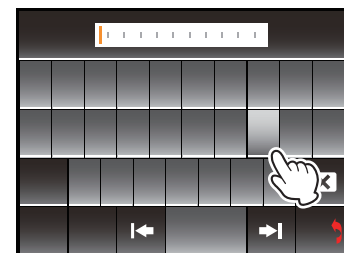

#### 4 Berühren [ ENT ]

Die ID-Einstellung wird gespeichert und die Anzeige auf das Setup-Menü zurück.

**Spitz:** Wenn der Strom zum ersten Mal nach dem Einkauf Schalt oder nach dem Funk Zurücksetzen a Bildschirm wird die Repeater-ID eingegeben werden, angezeigt werden. Bitte

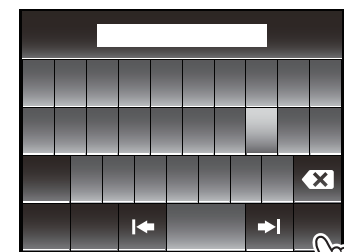

**Durch Drehen der Anzeige ein- und ausschalten 1** Drücken Sie die Taste DISPLAY für 1 Sekunde,

um das Display auszuschalten

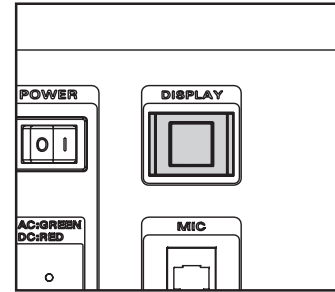

**2** Drücken Sie die DISPLAY-Taste für 3 Sekunden, um die Anzeige einzuschalten

**Spitze**

Das Display kann so eingestellt werden, automatisch nach einer gewissen Zeit ohne Betrieb auszuschalten. Siehe „Einstellen der Einschalt-Zeit des Displays“ (Seite 33) für weitere Einzelheiten.

**Einstellen der Lautstärke 1** Drehen

Sie den VOL-Regler

Die Monitor Lautsprecher Audiolautstärke des empfangenen (up link) Signals erhöht, wenn der Knopf im Uhrzeigersinn gedreht wird, und verringert wird, wenn der Knopf in eine Richtung gegen den Uhrzeigersinn gedreht wird.

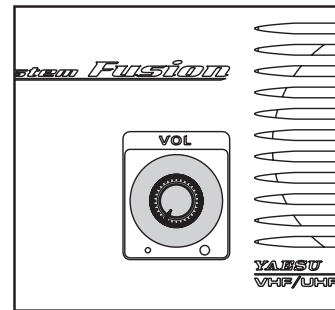

## Umschalten der Betriebsart

Die Betriebsart kann die Signale zwischen dem AUTO-Modus, in dem der Kommunikationsmodus schaltet automatisch entsprechend den empfangenen / gesendeten Signaltypen, und den FIX-Modus, in dem umgeschaltet wird, werden in dem zuvor ausgewählten Kommunikationsmodus immer empfangen / gesendet.

### Spitze

In der Werkseinstellung wird die RX-Band auf den AUTO-Modus eingestellt, und die TX-Band auf den FIX-Modus.

#### 1 Berühren [ AUTO ] aktivieren Funktion des AMS (Automatik-Modus wählen)

Eine der Kommunikationsbetriebsart wird automatisch und die entsprechende Anzeige ausgewählt wird, wird in rot (siehe auch die nächste Seite) angezeigt werden.

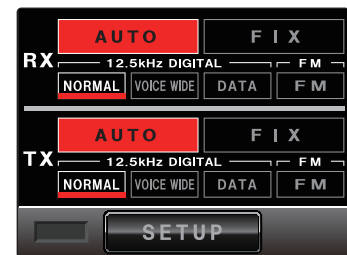
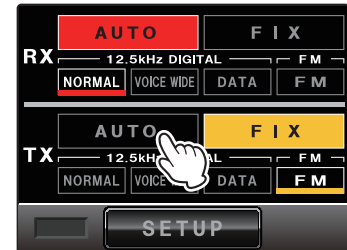

#### 2 Berühren [ FIX ] in dem FIX-Modus zu arbeiten

Die Anzeige des ausgewählten Kommunikationsmodus wird auf den Betriebsmodus-Bildschirm gelb.

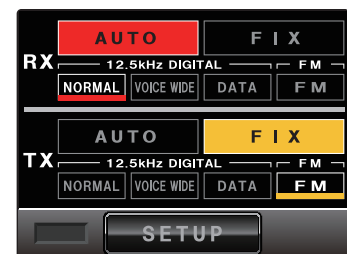
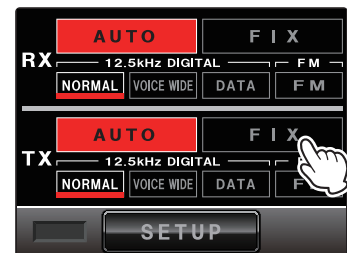

## Umschalten des Kommunikationsmodus

Dieser Repeater ist mit dem AMS (automatische Betriebsart auswählen) Funktion ausgestattet, die eine von vier Kommunikationsmodi wählt automatisch das Signal empfangen oder übertragen entsprechen.

C4FM digitale Signale oder analoge Signale werden identifiziert, um automatisch von der Partnerstation den Kommunikationsmodus zu entsprechen. Wenn die AUTO-Betriebsart verwendet wird, wird die AMS-Funktion aktiviert, und der ausgewählte Kommunikationsmodus wird in rot auf dem Betriebsmodus-Bildschirm angezeigt wird.

Wenn FIX-Modus verwenden, berühren Sie [ **FIX** ] immer wieder auf den Betriebsmodus-Bildschirm des Kommunikationsmodus auszuwählen. Der gewählte Modus ist Indikator in gelb und ändert sich mit jedem

[ **FIX** ] berührt wird.

**Spitz:** Die Kombination von UP LINK für „FIX-Modus“ und DOWN-LINK für „AUTO-Modus“ kann nicht eingestellt werden.

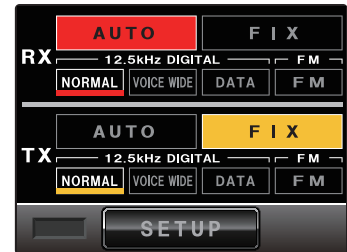
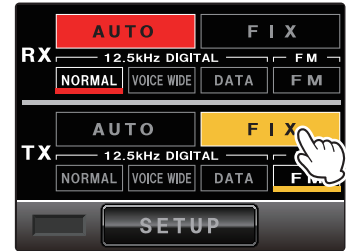

Kommunikationsmodus	Indikator	Erklärung des Modus
V / D-Modus (Gleichzeitiger Sprach- und Datenkommunikationsmodus)	NORMAL / DN	Das Audiosignal Fehler wird während der Übertragung des digitalen Audiosignals erfasst und repariert werden. Dies reduziert Unterbrechungen auf das Gespräch und ist der grundlegende C4FM FDMA digitale Modus.
Voice-FR-Modus (Voice Full-Rate-Modus)	VOICE WIDE / VW	Digitale Sprachdaten der gesamte 12,5 kHz Bandbreite übertragen werden. Hochwertige Sprachkommunikation ist möglich.
Daten FR-Modus (High Speed-Datenkommunikationsmodus)	DATA / DW	Hochgeschwindigkeits-Datenkommunikationsmodus der gesamte 12,5 kHz-Bandbreite für die Datenkommunikation verwendet wird. Schaltet automatisch in diesen Modus für Videokommunikation.
Analog FM-Modus	FM	Analog Kommunikation des FM-Modus. Dieser Modus ist für die Kommunikation, wenn die Signalstärke so schwach ist, dass die Stimme abgeschnitten wird, oder im digitalen Modus unterbrochen.

### Vorsicht

In dem V / D-Modus („NORMAL“ angezeigt wird), wird die Positionsinformation in dem übertragenen Signal während des Gesprächs enthält jedoch im Voice-FR-Modus („VOICE WIDE“ angezeigt wird), wird die Positionsinformation nicht enthalten.

## Einstellen des Squelchpegel

Störende Geräusche können stumm geschaltet werden, wenn kein Signal erkannt wird. Das Rauschen kann abgebrochen effektiver werden, wenn die Rauschsperr-Schwelle erhöht wird, aber es kann schwieriger werden, schwache Signale zu empfangen. Stellen Sie die Squelchpegel nach Bedarf.

**Hinweis:** Wenn der Squelch-Pegel auf „offen“ den Repeater gesetzt ist, wird übertragen, muss es an den Duplexer und eine Antenne angeschlossen werden. Verwenden extreme Vorsicht walten, wenn die Squelch-Einstellung oder Messung mit einem Signalgenerator zu machen. Verwenden Sie den Signalgenerator an den Duplexer Antennenanschluss verbinden, zu vermeiden, dass die Testausrüstung zu beschädigen. Verbinden des Signalgenerators direkt an den RX-Antennenanschluss auf der DR-1.

### 1 Berühren [ **INSTALLIEREN** ]

Der Setup-Modus-Bildschirm erscheint.

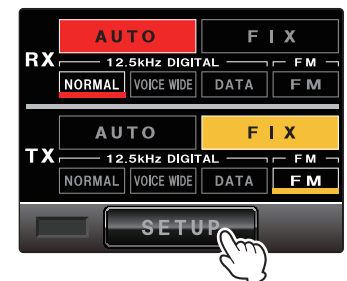



**2 Berühren [ SQL ]**

Wann [ SQL ] wird orange, an den SQL-meter die VOL Meter unter der Frequenz der RX-Band werden die Squelch-Pegeleinstellung zeigt ändern.

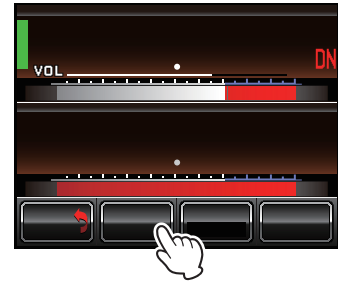

**3 Berühren [ ▲ ] oder [ ▼ ] die Squelchpegel einzustellen**

Der Pegel wird in den SQL-Metern angezeigt.

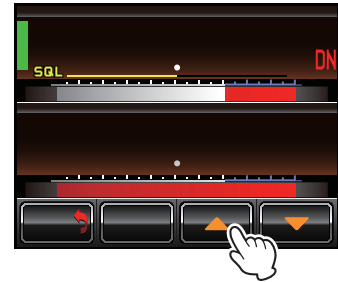

**4 Berühren [ ZURÜCK ]**

Die Squelchpegel gesetzt und die Anzeige zum vorherigen Bildschirm zurück.

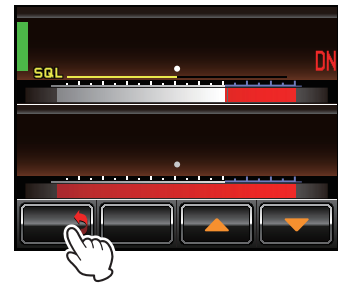

**Einstellen der Sendeleistung**

Die Sendeleistung kann reduziert werden auf den Stromverbrauch zu sparen.

**1 Berühren [ INSTALLIEREN ]**

Der Setup-Modus-Bildschirm erscheint.

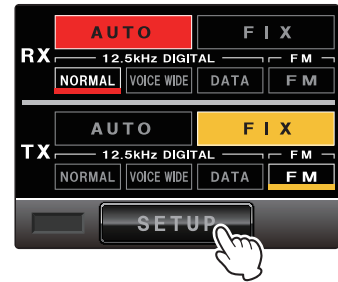

**2 Berühren [ Tx PWR ] die Sendeleistung wählen**

Die Einstellung wird in der folgenden Reihenfolge, jedes Mal geändert [ Tx PWP ] berührt wird. „HALLO“ → „LO“ → „MD“

HALLO	MD	LO
50 W	20 W	5 W

**Tipps** Die aktuelle Einstellung wird angezeigt unter [ Tx PWR ] auf dem Bildschirm.

\* Werkseinstellung: HALLO

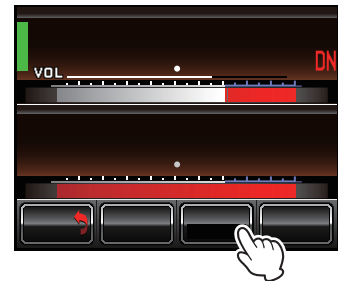

**3 Berühren [ ZURÜCK ]**

Der Sendeleistungspegel wird eingestellt, und die Anzeige auf den Betriebsmodus-Bildschirm angezeigt werden kann.

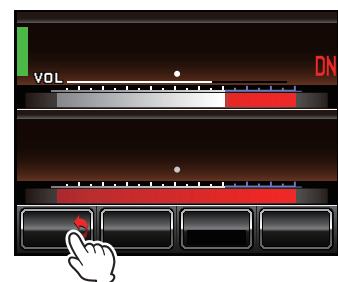

**Einstellen der TX Inhibit 1** Berühren [INSTALLIEREN] auf dem

Betriebsmodus-Bildschirm

Der Setup-Modus-Bildschirm erscheint.

**2** Berühren [F] im Setup-Modus Bildschirm

Das Setup-Menü erscheint.

**3** Berühren [MODE / REMOTE]

Die Menüliste wird angezeigt.

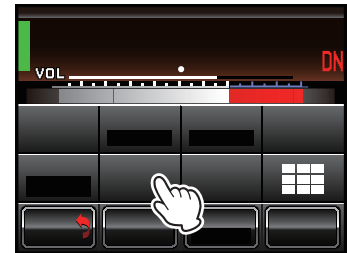

**4** Wählen [TX INHIBIT]



**5** Berühren [TX INHIBIT]

Der Sollwert ändert sich zwischen [AUS] und [AUF] jedesmal, wenn er berührt wird.

AUF	AUS
Deaktivieren	Aktivieren
Übertragung	Übertragung

**Spitz:** Werkseinstellung: OFF

**Hinweis:** Wenn [TX INHIBIT] auf „ON“ gesetzt ist, werden alle Sende Aktion deaktiviert werden.

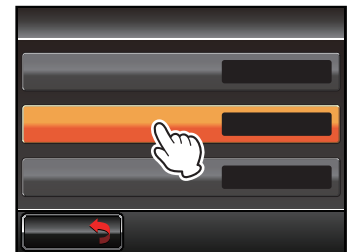

**6** Berühren [ZURÜCK]

Die Einstellung wird gespeichert und die Anzeige auf das Setup-Menü zurück.

## Remote Operation

Sie können die Repeaterbetrieb ferngesteuert durch einen externen Controller über die [CONTROL I / O] Anschluss an der Rückseite des Repeaters verbunden werden (siehe Seite 16).

Zu verwenden, um den Repeater ferngesteuert, eingerichtet, um die Repeater, nachdem sie an der externen Steuerung verbunden ist.

## Drehen Fernbedienung EIN / AUS

Wenn der Fernbetrieb „ON“ ist, arbeitet der Repeater gemäß den Steueranweisungen von der externen Steuerung empfangen wird (die Anweisungen 11 durch den Stift 14 empfangen werden, von den [CONTROL I / O] Stecker-Pin). Wenn der Fernbetrieb „OFF“ ist, arbeitet der Repeater nach den durch den Setup-Modus ermittelten Einstellungen.

### 1 Berühren [INSTALLIEREN]

Der Setup-Modus-Bildschirm erscheint.

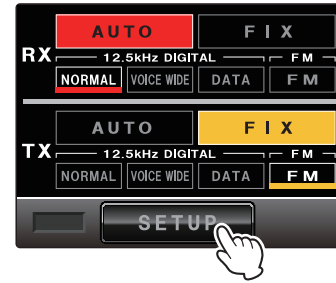

### 2 Berühren [F]

Das Setup-Menü erscheint.

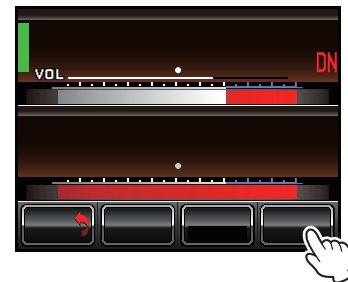

### 3 Berühren [MODE / REMOTE]

Die Menüliste wird angezeigt.

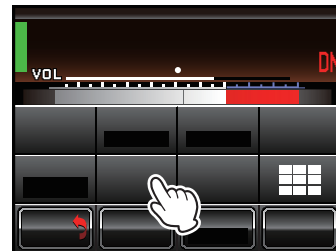

### 4 Wählen und berühren Sie [REMOTE]

Der Sollwert ändert sich zwischen [AUS] und [AUF] jedesmal, wenn er berührt wird.

**Spitz:** Werkseinstellung: OFF

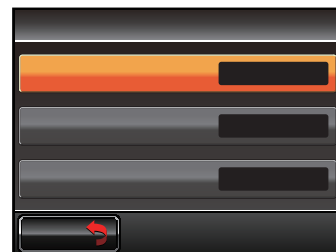
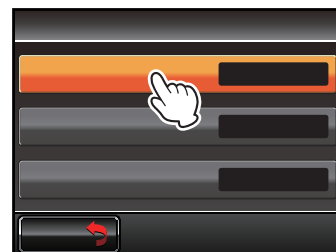

### 5 Berühren [ZURÜCK] drei Mal

Die Einstellung wird bestimmt, und die Anzeige in den Betriebsmodus-Bildschirm angezeigt werden können. Beachten Sie, dass [REMOTE] am unteren Rand des Bildschirms gelassen wird in rot dargestellt.

Mit Hilfe des Setup-Menüs können die verschiedenen Funktionen des Repeaters angepasst werden, um die Art der Nutzung anzupassen. Sie können die Elemente auswählen, die Sie aus den jeweiligen Listen anpassen möchten, und geben Sie oder die entsprechenden Einstellungen für den vorgesehenen Repeater Betrieb wählen.

### Setup-Menü Grundoperationen 1 Berühren [INSTALLIEREN] auf

dem Betriebsmodus-Bildschirm

Der Setup-Modus-Bildschirm erscheint.

### 2 Berühren [F]

Das Setup-Menü erscheint.

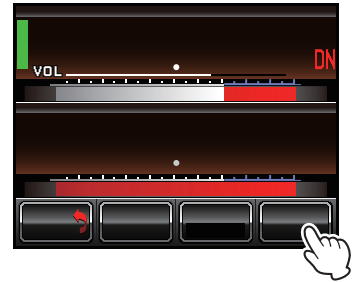

### 3 Tippen Sie auf den Menüpunkt

Die Menüliste wird angezeigt.

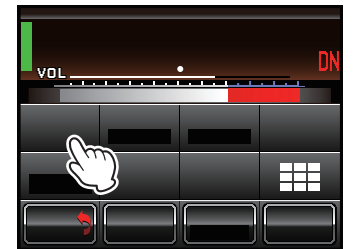

### 4 Berühren Sie das Element zu setzen

Der Artikel wird in der Farbe orange drehen.

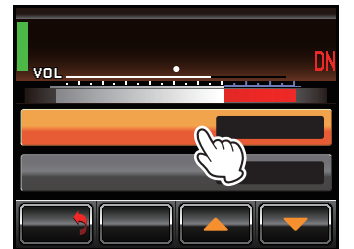

### 5 Berühren [▲] oder [▼], oder berühren Sie das Element wiederholt

Der eingestellte Wert wird jedes Mal ändern, es berührt wird.

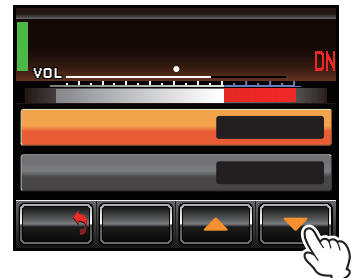

### 6 Berühren [ZURÜCK]

Die Einstellung wird bestimmt und die Anzeige auf das Setup-Menü zurück.

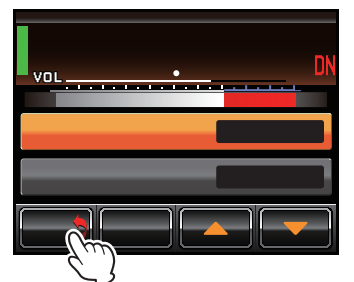

**Einstellen der Frequenz 1** Tippen Sie auf den TX

oder RX-Band-Bereich.

Der Eingabebildschirm wird angezeigt.

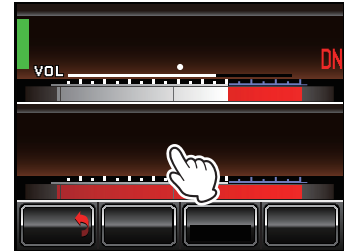
**2** Tippen Sie auf eine Zifferntaste

Die Zahl berührt wird am oberen Rand des Bildschirms angezeigt werden.

**Tipp:** Jedes Mal [  ] berührt wird, wird der Cursor nach links zu bewegen und um ein Zeichen zu löschen.

- Tippen Sie auf den „DOWN LINK“ oder „UP LINK“ Bereich die Frequenzeinstellung zwischen TX oder RX zu ändern.
- Wenn die letzte Ziffer eingegeben wird, wird die Anzeige auf das Setup-Menü zurückzukehren.
- Die eingegebene Frequenz wird auf dem ausgewählten Band angezeigt werden.

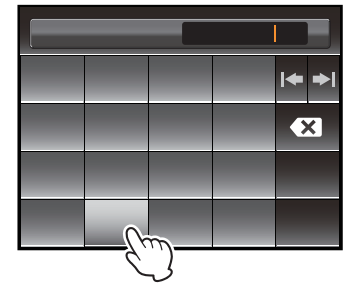
**3** Berühren [ ENT ]

Die Anzeige kehrt zum Setup-Menü zurückzukehren.

Die eingegebene Frequenz wird auf dem ausgewählten Band angezeigt werden.

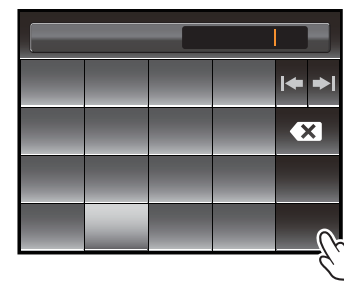

## Einstellen der Tonsignale Einstellen der

### **Tonfrequenz 1** Berühren [ F ] im Setup-Modus

Bildschirm

Das Setup-Menü erscheint.

### **2** Berühren [ MELDE ]

Die Menüliste wird angezeigt.

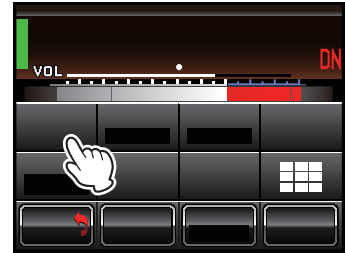

### **3** Wählen [ TONE SQL FREQ ]

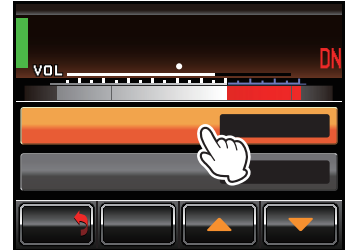

### **4** Berühren [ ▲ ] oder [ ▼ ]

Der eingestellte Wert wird jedes Mal ändern, es berührt wird.

**Tipp** • Tonfrequenzen zwischen 67,0 Hz und 254,1 Hz gewählt werden.

- Werkseinstellung: 100,0 Hz

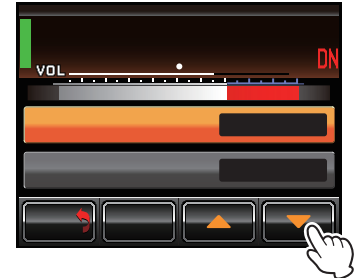

### **5** Berühren [ ZURÜCK ]

Die Einstellung wird bestimmt und die Anzeige auf das Setup-Menü zurück.

### **Einstellen des DCS-Code 1** Berühren [ F ] im

Setup-Modus Bildschirm

Das Setup-Menü erscheint.

### **2** Berühren [ MELDE ]

Die Menüliste wird angezeigt.

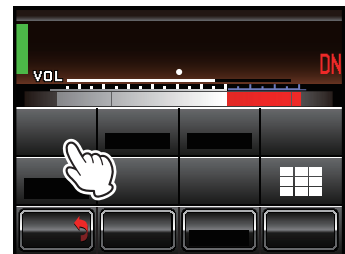

### **3** Wählen [ DCS CODE ]

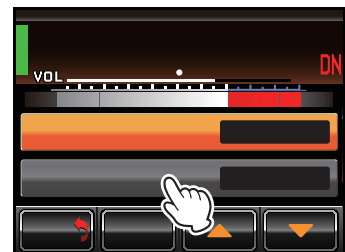

**4 Berühren [ ▲ ] oder [ ▼ ]**

Der eingestellte Wert wird jedes Mal ändern, es berührt wird.

**Tipp:** DCS-Codes zwischen 023 und 754 gewählt werden.

- Werkseinstellung: 023

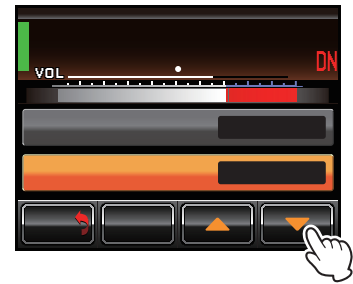
**5 Berühren [ ZURÜCK ]**

Die Einstellung wird bestimmt und die Anzeige auf das Setup-Menü zurück.

**Umschalten des Tonsignals Typs 1 Berühren [ F ]**

im Setup-Modus Bildschirm

Das Setup-Menü erscheint.

**2 Berühren [ SQL ] im Setup-Menü**

Die Menüliste wird angezeigt.

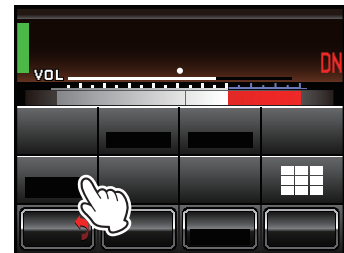
**3 Wählen [ RX SQL ] das Tonsignal Typ beim Empfang einzustellen, oder [ TX SQL ] zu Satz**

das Tonsignal Typ während der Übertragung

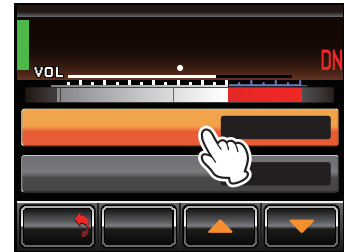
**4 Berühren [ ▲ ] oder [ ▼ ]**

Die Einstellung wird in der folgenden Reihenfolge ändern jedes Mal, es berührt wird. „OFF“ → „TON“

→ „DCS“

**Spitze:** Werkseinstellung: OFF

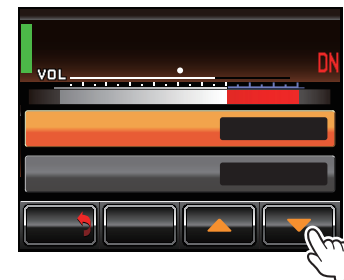
**5 Berühren [ ZURÜCK ]**

Die Einstellung wird bestimmt und die Anzeige auf das Setup-Menü zurück.

## Einstellen des digitalen squelch Code 1 Berühren

[F] im Setup-Modus Bildschirm

Das Setup-Menü erscheint.

### 2 Berühren [DSQ CODE]

Die Menüliste wird angezeigt.

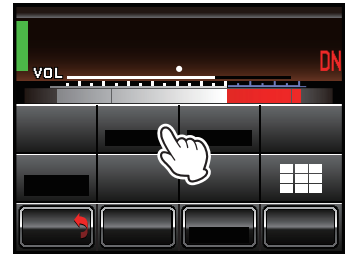

### 3 Berühren [▲] oder [▼]

Der eingestellte Wert wird jedes Mal ändern, es berührt wird.

**Tipp:** Tonsquelch Codes zwischen 001 und 126 oder OFF gewählt werden.

- Werkseinstellung: OFF

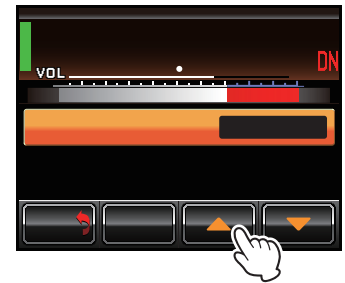

### 4 Berühren [ZURÜCK]

Die Einstellung wird bestimmt und die Anzeige auf das Setup-Menü zurück. Der eingestellte Wert wird im

Folgenden dargestellt werden [DSQ CODE] auf der Speisekarte.

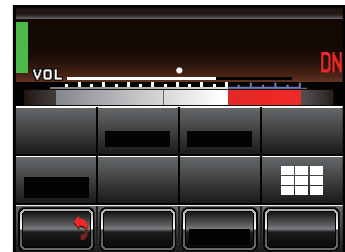
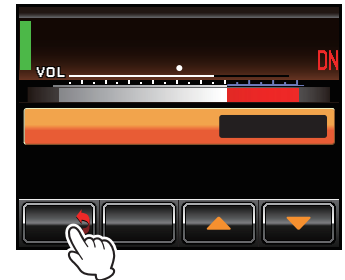

## Einstellen der ID (Rufzeichen) 1 Berühren [F] im

Setup-Modus Bildschirm

Das Setup-Menü erscheint.

### 2 Berühren [ID SET]

Der Zeicheneingabebildschirm erscheint.

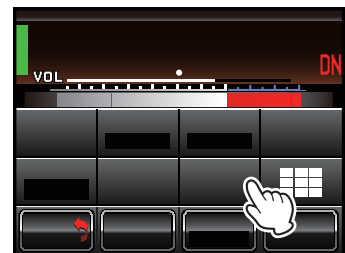



**3** Tippen Sie auf eine Zeichentaste

Das berührt Charakter wird am oberen Rand des Bildschirms angezeigt werden.

**Tipp** Ein Zeichen links vom Cursor gelöscht, wenn [ **X** ] berührt wird.

- Der Bildschirm wechselt zum Eingabebildschirm für Zahlen und Buchstaben jedes Mal [ **ABC** ] berührt wird.
- Der Cursor in das Eingabefeld bewegt sich nach links und rechts, wenn [ + ] und [ - ] berührt.
- Alphabete, Zahlen und ein Bindestrich bis zu 10 Zeichen eingegeben werden.

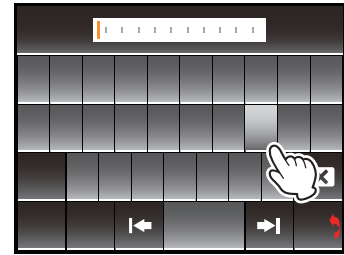
**4** Berühren [ **ENT** ]

Die Einstellung wird bestimmt und die Anzeige auf das Setup-Menü zurück.

**Spitz** Wenn der Strom zum ersten Mal nach dem Einkauf Schalt oder nach dem Funk Zurücksetzen a Bildschirm wird der Repeater ID anfordernden eingegeben angezeigt.

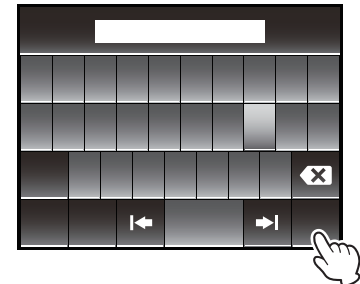
**die ID-Ansage Einstellen der Art und Weise****1 einstellen 1 ankündigen** Berühren [ **F** ] im

Setup-Modus Bildschirm

Das Setup-Menü erscheint.

**2** Berühren [ **ID ANNOUNCE** ]

Die Menüliste wird angezeigt.

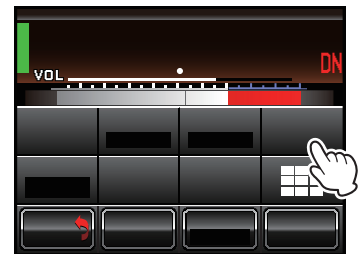
**3** Wählen und berühren Sie [ **BEKANNT GEBEN** ]

Die Menüliste wird angezeigt.

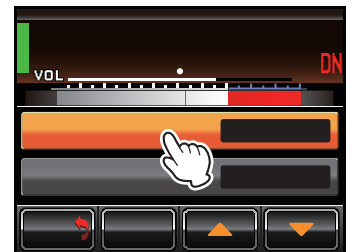
**4** Wählen und berühren Sie [ **ANNOUNCE MODE** ]

Der Sollwert ändert sich zwischen [ **CW** ] und [ **STIMME** ] jedesmal, wenn er berührt wird.

**Vorsicht** [ **STIMME** ] kann nicht ausgewählt werden, wenn die optionale Sprachführungseinheit „FVS-2“ auf nicht montiert ist, der Repeater.

**Spitz** Werkseinstellung: CW

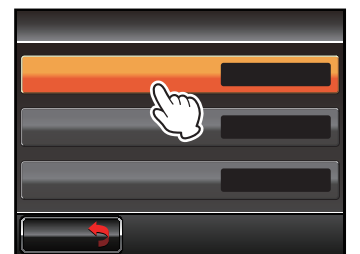
**5** Berühren [ **ZURÜCK** ]

Die Einstellung wird bestimmt, und die Anzeige der Menüliste zurück.

### Einstellen der Ankündigung Ausgangspegel 1 Berühren

[ F ] im Setup-Modus Bildschirm

Das Setup-Menü erscheint.

2 Berühren [ ID ANNOUNCE ]

Die Menüliste wird angezeigt.

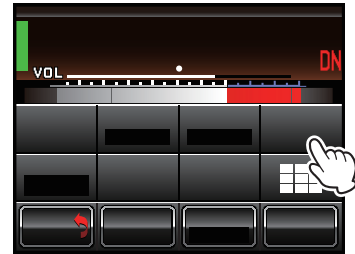

3 Wählen und berühren Sie [ BEKANNT GEBEN ]

Die Menüliste wird angezeigt.

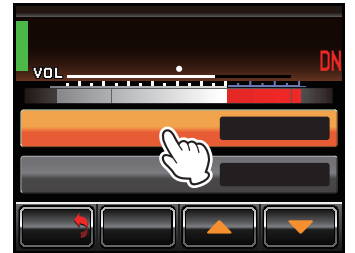

4 Wählen und berühren Sie [ ANNOUNCE LEVEL ]

Der eingestellte Wert wird in der folgenden Reihenfolge ändern jedes Mal, es berührt wird. „HIGH“ → „MID“

→ „LOW“

**Spitze** Werkseinstellung: MID

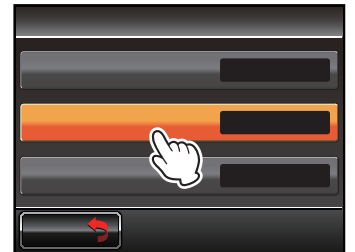

5 Berühren [ ZURÜCK ]

Die Einstellung wird bestimmt, und die Anzeige der Menüliste zurück.

### Einstellen der ID-Ansage CW Geschwindigkeit 1 Berühren

[ F ] im Setup-Modus Bildschirm

Das Setup-Menü erscheint.

2 Berühren [ ID ANNOUNCE ]

Die Menüliste wird angezeigt.

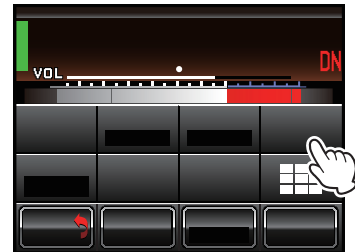

3 Wählen und berühren Sie [ BEKANNT GEBEN ]

Die Menüliste wird angezeigt.

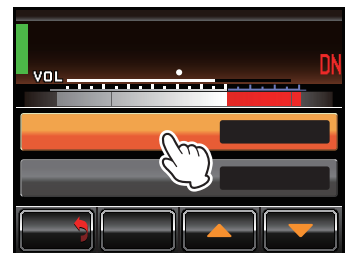

**4 Wählen und berühren Sie [ CW ID SPEED]**

Der eingestellte Wert wird in der folgenden Reihenfolge ändern jedes Mal, es berührt wird. „16wd / min“ → „18wd / min“ → „20wd / min“ → „22wd / min“ → „24wd / min“

**Spitz:** Werkseinstellung: 20wd / min

**Hinweis:** Wenn in den USA die CW-ID SPEED Abbindezeit Betrieb darf nicht länger als 20 Wörter pro

Minute, wenn sie durch eine automatische Vorrichtung verkehrt, mit dem FCC-Regel 97 Part zu erfüllen: Sec. 97,119 (b) (1) Stationsidentifikation.

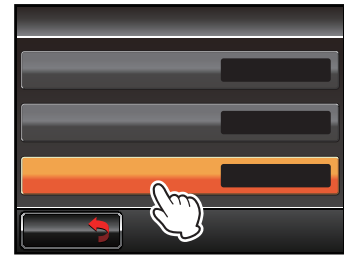
**5 Berühren [ ZURÜCK]**

Die Einstellung wird bestimmt, und die Anzeige der Menüliste zurück.

**Einstellen der Ankündigung Zeitintervall 1 Berühren [ F]**

im Setup-Modus Bildschirm

Das Setup-Menü erscheint.

**2 Berühren [ ID ANNOUNCE]**

Die Menüliste wird angezeigt.

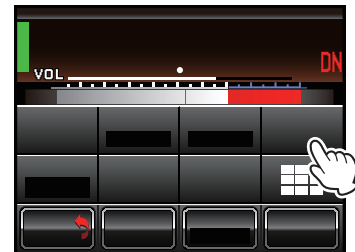
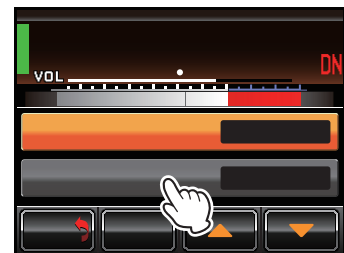
**3 Wählen [ INTERVALL]****4 Berühren [ ▲] oder [ ▼]**

Der eingestellte Wert wird in der folgenden Reihenfolge ändern jedes Mal, es berührt wird. „OFF“ → „3min“ → „5min“ → „10min“ → „15min“ → „20min“ → „30min“ → „TOT“

**Spitz:** Werkseinstellung: 10 min

**Hinweis:** Wenn in den USA die ID Abbindezeit Betrieb sollte 10 Minuten oder weniger mit dem nachzukommen FCC Regel Teil 97: Sec. 97,119 (a) Stationsidentifikation.

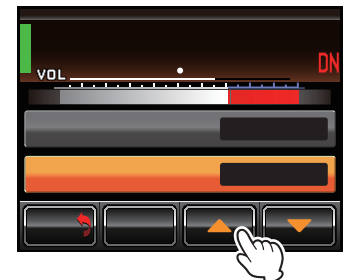
**5 Berühren [ ZURÜCK]**

Die Einstellung wird bestimmt und die Anzeige auf das Setup-Menü zurück.

## Einstellen des TOT (Timeout-Timer) 1 Berühren

[ F ] im Setup-Modus Bildschirm

Das Setup-Menü erscheint.

2 Berühren [ KNIRPS ]

Die Menüliste wird angezeigt.

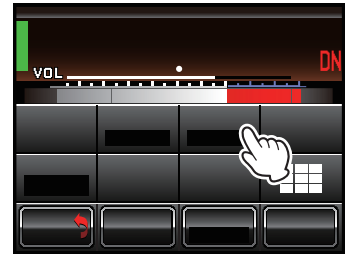

3 Berühren [ ▲ ] oder [ ▼ ]

Der eingestellte Wert wird in der folgenden Reihenfolge ändern jedes Mal, es berührt wird. „OFF“ → „30sec“ → „1min“ → „1,5 Minuten“ → „2min“ → „2,5min“ → „3min“ → „4min“ → „5min“ → „10min“

**Spitzz** Werkseinstellung: 3min

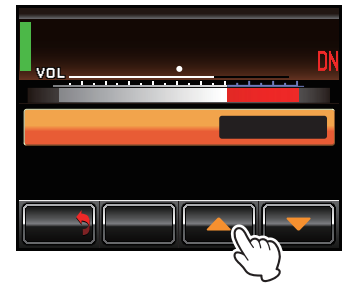

4 Berühren [ ZURÜCK ]

Die Einstellung wird bestimmt und die Anzeige auf das Setup-Menü zurück. Der eingestellte Wert wird im Folgenden dargestellt werden [ KNIRPS ] auf der Speisekarte.

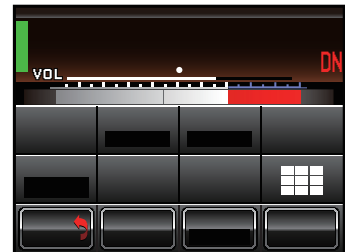
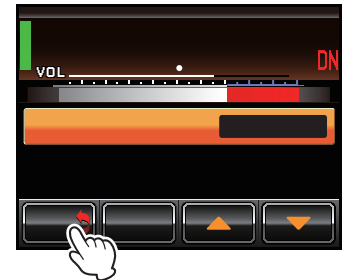

## Einstellen andere Konfiguration

### Einstellen des Verstärker für die Fernbedienung

Siehe Seite 23 für weitere Einzelheiten.

### Drehübertragung EIN / AUS von der Fernbedienung

Siehe Seite 22 für weitere Einzelheiten.

**Einstellen der Anzeige Einschalt-Zeit 1** Berühren**[ F ]** im Setup-Modus Bildschirm

Das Setup-Menü erscheint.

**2** Berühren [ **MODE / REMOTE** ]

Die Menülisse wird angezeigt.

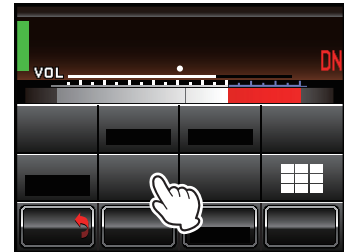
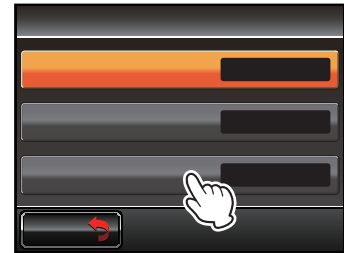
**3** Wählen [ **DISPLAY TIMER** ]**4** Berühren [ **DISPLAY TIMER** ]

Der eingestellte Wert wird in der folgenden Reihenfolge ändern jedes Mal, es berührt wird. „WEITER“  
→ „1min“ → „5min“ → „10min“ → „30min“

**Spitz:** Werkseinstellung: WEITER

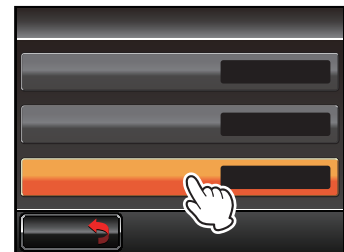
**5** Berühren [ **ZURÜCK** ]

Die Einstellung wird bestimmt, und die Anzeige der Menülisse zurück.

**Einstellen der Paketgeschwindigkeit 1** Berühren [ **F** ] im

Setup-Modus Bildschirm

Das Setup-Menü erscheint.

**2** Tippen Sie auf den RX-Band-Bereich.

Der Sollwert ändert sich zwischen [1200 bps] und [9600 bps] jedes Mal berührt wird.

**Spitz:** Werkseinstellung: 1200 bps

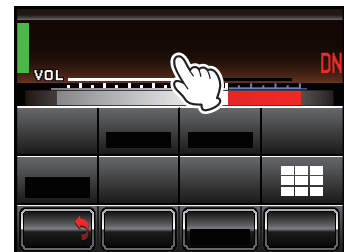

**3** Drei Sekunden, nachdem das Paket Geschwindigkeit der Auswahl die neue Einstellung wird automatisch gespeichert und die Anzeige auf die Menülisse zurück.

## Wiederherstellen der Standardeinstellungen (Factory Reset) 1 Schalten

Sie das Radio aus.

2 Drücken und halten Sie im DISPLAY-Taste, während das Radio einschalten.

**Spitz** Weiter die DISPLAY-Taste drücken, bis der Betriebsmodus-Bildschirm auf dem Display erscheint.

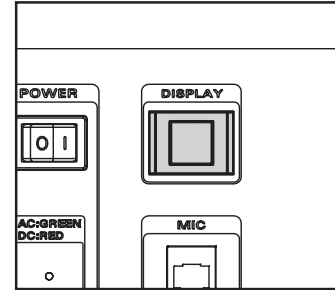

3 Berühren [INSTALLIEREN]

Der Setup-Modus-Bildschirm erscheint.

4 Berühren [F] im Setup-Modus Bildschirm

Das Setup-Menü erscheint.

5 Berühren [F]

Der Reset-Bestätigungsbildschirm wird angezeigt.

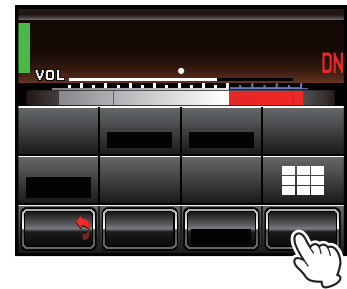

6 Berühren [OKAY?]

Die Einstellungen werden auf die Werkseinstellungen zurückgesetzt werden.

**Tipp** Tippen Sie [Abbrechen], um den Reset zu beenden und die aktuellen Einstellungen beibehalten.

- Nach dem Repeater Zurücksetzen muss das Rufzeichen eingegeben wird (siehe Seite 28).

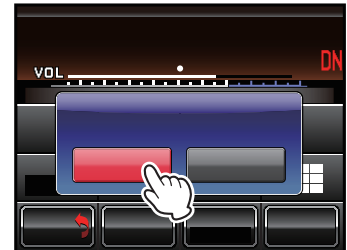

## Die Installation der optionalen Sprachführungseinheit „FVS-2“

1. Schalten Sie den DR-1 [POWER] Schalter „OFF“.
2. Trennen Sie alle Kabel von der DR-1.
3. Mit Bezug auf 1, entfernt die 4 Schrauben von jedem

Seite 7 und Schrauben von der oberen Abdeckung der DR-1, dann ist die obere Abdeckung entfernen.



Abbildung 1

4. Bezug nehmend auf 2, entfernen Sie die 2 Schrauben von jedem

Seiten- und 4 Schrauben von der oberen Abdeckung der RX-Einheit, dann ist die obere Abdeckung entfernen.

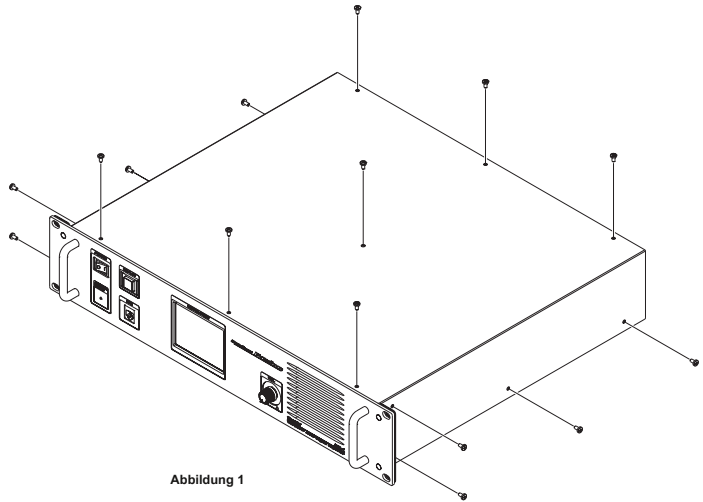
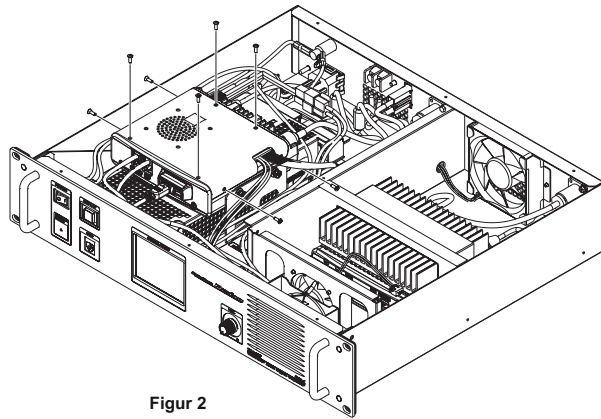

Figur 2

5. Siehe Abbildung 3 für die Befestigungsstelle für die FVS-2.

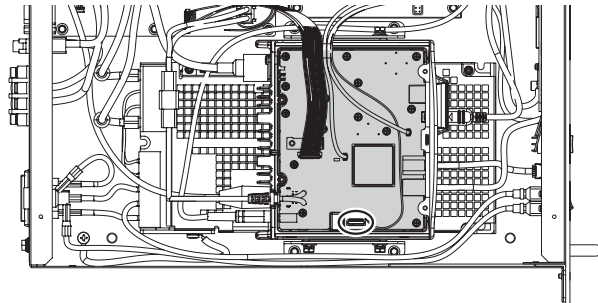

Figur 3

6. Drücken Sie den FVS-2 (Komponente Seite nach oben) auf die Stifte entsprechend seiner zugeordneten Befestigungsstelle auf der DR-1. Drücken Sie vorsichtig die Platine nach unten, bis sie fest an den Anschlüssen sitzt.

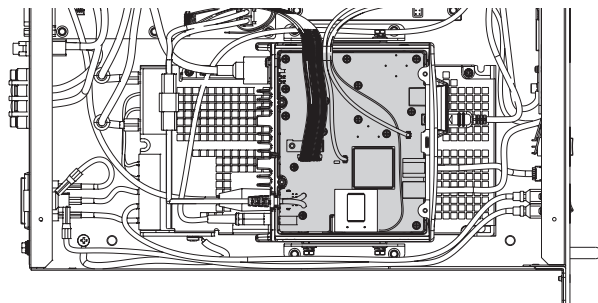

Figur 4

7. Bringen Sie die obere Abdeckung der RX-Einheit und deren 8-Schrauben.
8. Bringen Sie die obere Abdeckung der DR-1 und 15 Schrauben.
9. Schließen Sie die alle Kabel an den DR-1.

### Pflege und Wartung

Schalten Sie die Stromversorgung aus, bevor Abwischen von Staub und Flecken auf dem Radio einen trockenen und weichen Tuch. Bei hartnäckigen Flecken befeuchten Sie ein weiches Tuch und wringen es schwer, bevor es mit den Flecken wegzuwischen.

**Vorsicht** Niemals Wasch- oder organische Lösungsmittel (Verdüner, Benzin etc.). Diese führen in der Farbe abblättern oder die Abdeckung beschädigt wird.

### Auswechseln der Sicherung

Wenn die an der Rückseite des Radios angebracht Sicherungen sind durchgebrannt und das Radio nicht mehr arbeiten kann, ersetzen Sie sie durch eine richtige Bewertung (5 A für AC-Stromversorgung, 15 A für DC Stromversorgung).

**Vorsicht** Im Austauschen der Sicherung, trennt das Stromversorgungskabel aus dem Radio.



## Rat, wenn es ein Problem ist

### Vorsicht

Kontrollieren Sie vor Reparaturdienste anfordern.

### Es gibt keine Macht

#### z Ist die externe Stromversorgung richtig angeschlossen?

Überprüfen Sie die AC-Stromversorgung; Stecker die Anschlüsse der bereitgestellten Stromversorgungskabel bis zum Anschlag in die Buchsen. Überprüfen Sie die DC-Backup-Stromversorgung; Das schwarze Kabel mit dem Minuspol und dem roten Draht an den Plus-Anschluss.

#### z Ist die Spannung und Stromstärke von der externen Stromversorgung ausreichend?

Überprüfen Sie die Spannung und Stromstärke von der externen Stromversorgung.

#### z Ist die Sicherung offen / durchgebrannt?

Ersetzen der Sicherung.

### Da ist kein Ton

#### z Ist der Squelchpegel oder Einstellung zu hoch?

Stellen Sie den Squelch-Pegel, wenn schwache Signale zu empfangen.

#### z Ist die Lautstärke zu niedrig eingestellt?

Erhöhen der Lautstärke durch den VOL-Knopf im Uhrzeigersinn drehen.

#### z Ist der Tonsquelch oder DCS eingeschaltet?

Wenn der Tonsquelch oder DCS eingeschaltet ist, wird kein Ton zu hören, bis Signale die gleiche Tonfrequenz oder DCS-Code als Repeater-Einstellung enthalten, empfangen werden.

### Es gibt keine Übertragung

#### z Wird die Sendefrequenz auf die Amateurband eingestellt?

Übertragung außerhalb des Amateurband ist nicht möglich.

#### z Ist die Antenne oder das Koaxialkabel an Schuld?

Ersetzt die Antenne oder das Koaxialkabel.

#### z Ist die Spannung der externen Stromversorgung normal?

Wenn die Spannung der Stromversorgung während der Übertragung fällt, funktioniert das Funk möglicherweise nicht korrekt. Verwenden, um eine stabile Stromversorgung mit einer geeigneten Spannung und Stromstärke.

### Es gibt keine Anzeige auf dem Display

#### z Ist der Bildschirm Timeout-Timer auf ON?

Drücken und halten Sie die DISPLAY-Taste 3 Sekunden lang auf dem Display zu drehen. Stellen Sie eine längere Zeit für den Timeout-Timer im Setup-Modus.

## Über interne Störsignale

Durch die Kombination der Oszillatorsignale zur gleichen Zeit in dem Empfänger erzeugt wird, kann es einige interne Lagerungen der hohen Frequenz des internen Oszillators zurückzuführen sein. Dies ist jedoch keine Fehlfunktion (auf der Berechnungsformel siehe unten: n ist eine beliebige ganze Zahl ist). Je nach Kombination der Frequenzen zur gleichen Zeit empfangen wird, kann es auch Schwankungen in der Empfangsempfindlichkeit sein.

z Empfangsfrequenz = 12,288 MHz xn mal

z Empfangsfrequenz = 2,4576 MHz xn mal

z Empfangsfrequenz = 11,1 MHz xn mal

z Obere (Band A) Frequenz = (Lower (Band B) Frequenz 44,85 MHz  $\pm$ )  $\times$  n mal

z Lower (Band B) Frequenz = (Ober (Band A) Frequenz 47,25 MHz  $\pm$ )  $\times$  n mal @ Oberband (Band A) MODE = NFM

z Empfangsfrequenz = 15,6 MHz xn mal

z Empfangsfrequenz = 6,1444 MHz xn mal

z Empfangsfrequenz = 18,432 MHz xn mal

## Aftermarket-Dienstleistungen

### • Die Garantiezeit beträgt 1 Jahr ab dem Kaufdatum

Das Garantie-Zertifikat wird mit dem Produkt beiliegt. Der Defekt bei normalen Gebrauch des Produkts in Übereinstimmung mit den Anweisungen in der Betriebsanleitung, innerhalb eines Zeitraums von einem Jahr ab dem Kaufdatum ergibt, ist frei-of-Gebühr repariert werden.

### • Halten Sie das Garantiezertifikat an einem sicheren Ort

Wenn der Garantieschein verloren, Fehler, die während der Garantiezeit auftreten, werden zu Lasten Nicht-Garantieansprüche behandelt werden. Ein Garantiezertifikat, wo die notwendigen Informationen wie Kaufdatum und der Name des Einzelhandelsgeschäftes nicht in werden auch als ungültig behandelt werden gefüllt worden. Bitte stellen Sie sicher, dass das Kaufdatum und den Namen des Einzelhandelsgeschäftes richtig auf dem Garantieschein ausgefüllt.

### • Sie können auch mit uns für alle Nicht-Garantie-Reparaturen prüfen

Wir werden die Reparaturen auf Ihre Kosten, wenn die Funktionen zuverlässig nach den Reparaturen aufrechterhalten werden. Bitte überprüfen Sie mit dem Einzelhandelsgeschäft oder Yaesu Kunden-Support für weitere Informationen.

### • Speichern Sie die Verpackung

Wenn Sie dieses Produkt zur Inspektion und Reparatur zu senden, verwenden Sie die Originalverpackung Produktverpackung Transportschäden während des Transports zu verhindern.

## Spezifikationen

### • Allgemein

<b>Frequenzbereich</b>	: 144-148 MHz, 430-450 MHz
<b>Kanal Schritte</b>	: 5 / 6,25 kHz
<b>Emissionstyp</b>	: F1D, F2D, F3E, F7W
<b>Frequenzstabilität</b>	: $\pm 2,5$ ppm ( $-4$ ° F bis $+140$ ° F ( $-20$ ° C bis $+60$ ° C))
<b>Antennenan</b>	: 50 $\Omega$
<b>Versorgungsspannung</b>	: AC 100 bis 240 V DC 11,7-15,8 V, negative Erdung
<b>Derzeitiger Verbrauch</b>	: 1,5 A (empfangen) 13 A (50 W TX, 144-MHz-Band) 14 A (50 W TX, 430-MHz-Band)
<b>Betriebstemperatur</b>	: $-4$ ° F bis $+140$ ° F ( $-20$ ° C bis $+60$ ° C)
<b>Maße</b>	: 19" (W) $\times$ 3,5" (H) $\times$ 15" (D) (482 $\times$ 88 $\times$ 380 mm)
<b>Gewicht ca.)</b>	: 22,05 lbs (10 kg)

### • Sender

<b>HF-Ausgangsleistung</b>	: 50/20/5 W
<b>Modulationsart</b>	: F1D, F2D, F3E Variable Reaktanz Modulation F7W 4FSK (C4FM)
<b>Störstrahlung</b>	: Mindestens 60 dB unter

### • Empfänger

<b>Schaltkreistyp</b>	: Doppelwandler Überlagerungs
<b>Zwischenfrequenzen</b>	: 1. Platz: 47,25 MHz, 2. Platz: 450 kHz
<b>Empfangsempfindlichkeit</b>	: 0,3 $\mu$ V (Digital 2 m / 70 cm) BER 1% 0,2 $\mu$ V (FM 2 m / 70 cm) 12 dB SINARD
<b>Nachbarkanal</b>	: Besser als 65 dB TYP (20 kHz-Offset)
<b>Selektivität</b>	: FM 12 kHz / 35 kHz (-6 dB / -60 dB)
<b>Intermodulations</b>	: Besser als 65 dB TYP (20/40 kHz Offset)
<b>Audioausgang</b>	: 4 W (4 $\Omega$ , THD 10%, 13,8 V; interne Lautsprecher)

### Verwarnungen

z Nennwerte sind bei Normaltemperatur und -druck.

z Bewertungen und Spezifikationen sind Änderungen vorbehalten ohne Angabe von Gründen Produktverbesserung.

Dieses Gerät wurde getestet und entspricht den Grenzwerten für ein Gerät der Klasse B erfüllen, gemäß Teil 15 der FCC-Bestimmungen. Diese Grenzwerte sollen einen angemessenen Schutz vor schädlichen Störungen in Wohngebieten bieten. Dieses Gerät erzeugt, verwendet und kann Hochfrequenzenergie abstrahlen und, wenn nicht in Übereinstimmung mit den Anweisungen installiert und betrieben wird, kann es zu Störungen des Funkverkehrs verursachen. Es gibt jedoch keine Garantie, dass Störungen in einer bestimmten Installation nicht auftreten.

Wenn dieses Gerät Störungen des Radio- oder Fernsehempfang verursacht, was durch Ausschalten des Geräts und festgestellt werden kann, wird der Benutzer aufgefordert, die Störungen durch eine oder mehrere der folgenden Maßnahmen zu beheben:

- Vergrößern Sie den Abstand zwischen dem Gerät und dem Empfänger.
- Das Gerät an eine Steckdose auf einem anderen Stromkreis, an dem der Empfänger angeschlossen ist.
- Fragen Sie den Händler oder einen erfahrenen Radio- / Fernsehtechniker.

Dieses Gerät entspricht Teil 15 der FCC-Bestimmungen. Der Betrieb erfolgt unter den folgenden zwei Bedingungen: (1) Das Gerät kann keine schädlichen Störungen verursachen, und (2) das Gerät muss alle Störungen, einschließlich Störungen, die einen unerwünschten Betrieb verursachen.

# **YAESU**

***The radio***

**YAESU MUSEN CO., LTD.**

Tennozu Parkside-Gebäude  
2-5-8 Higashi-Shinagawa, Shinagawa-ku, Tokyo 140-0002 Japan

**YAESU USA**

6125 Phyllis Drive, Cypress, CA 90630, USA

**YAESU UK**

Einheit 12, Sun Valley Business Park, Winnall Schließen  
Winchester, Hampshire, SO23 0LB, UK

**YAESU HK**

Einheit 2002, 20 / F, 9 Chong Yip Street, Kwun  
Tong, Kowloon, Hong Kong

Copyright 2014 YAESU MUSEN CO.,  
LTD. Alle Rechte vorbehalten. Kein  
Teil dieses Handbuchs darf ohne  
Zustimmung der YAESU MUSEN CO  
reproduziert werden., LTD.

Gedruckt in Japan



EH043U101